



UAZ SIMBIR





УАЗ давно и безоговорочно стал легендой отечественного бездорожья. Некоторые могут сказать, что легенда – это нечто нереальное, относящееся к иным временам. Они считают, что легенды утрачивают связь с современным миром.

Но УАЗ – это реальность. Легендарные автомобили, на счету которых восхождение на Эльбрус и Памир, путешествия через пустыни Сахара и Каракумы, просторы Крайнего Севера, победы на кроссах Аппенин, СССР, Монголии, и сегодня живут и побеждают. Песчаные барханы, подъемы и спуски, снега и болота... для УАЗа – это обычная дорога, а не непроходимое бездорожье.

Выпускаемая с 2004 года новая модель UAZ Simbir, сохранив все внедорожные качества классических автомобилей УАЗ, отличается современным дизайном, повышенным уровнем комфорта, улучшенными техническими характеристиками.

UAZ Simbir, благодаря своей стильной внешности и конструктивным находкам, был отмечен призом «Надежда» Союза дизайнеров России, стал серебрянным призером Всероссийского Конкурса «Сто лучших товаров России», дипломантом более чем сорока региональных выставок. Легенда продолжается!



UAZ SIMBIR



КЛАССИКА 4X4 В НОВОМ ФОРМАТЕ

В основе репутации Simbir, репутации настоящего внедорожника, лежит более чем 50-летний опыт компании УАЗ. Simbir сочетает в себе традиционные, прошедшие проверку временем качества ульяновских вездеходов и новые технологические достижения. Ему по-прежнему нет равных на бездорожье. Вместе с тем ходовые качества этой модели позволяют комфортно чувствовать себя на городских трассах, а современный дизайн SIMBIR, сочетающий силу, мощь и элегантность, замечательно вписывается в городской пейзаж.

НАДЕЖНОСТЬ И БЕЗОПАСНОСТЬ

Прочная рама, мощный двигатель и надежная трансмиссия гарантируют высокий уровень безопасности UAZ Simbir. Постоянный полный привод позволит Вам четко контролировать ситуацию как на бездорожье, так и в городском потоке. Высокая «джиперская» посадка обеспечит отличный обзор, а гидроусилитель руля – управляемость и маневренность легкового автомобиля.

ПРОХОДИМОСТЬ НАДЕЖНОСТЬ БЕЗОПАСНОСТЬ



UAZ SIMBIR



UAZ Simbir – это по-настоящему большой полноразмерный внедорожник с характерными кузовными пропорциями и увеличенным салоном, где пассажиры чувствуют себя просторно, комфортно и уютно.

UAZ Simbir обладает сочетанием элегантного внешнего вида и легендарных технических возможностей. Его солидная внешность всегда оказывается на высоте, независимо от обстоятельств.

Comfort (31622–100) **Standard** (31622–70)



ВНЕШНИЙ ВИД

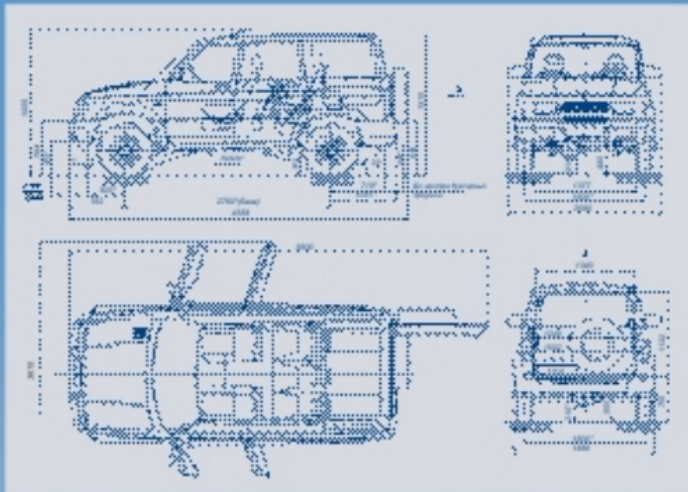

Возможная цветовая гамма окраски кузова:

эмаль



хаки

мурина

белая

балтика

«металлик»



амулет

лазурно-синяя

снежная королева

папирус



UAZ SIMBIR

Организация внутреннего пространства позволяет с комфортом расположиться водителю и пассажирам. Продольная регулировка сидений позволяет удобно устроиться за рулем как высокому водителю, так и людям среднего роста. Весь комплект сидений полностью соответствует требованиям безопасности.

Удобные сиденья водителя и переднего пассажира имеют продольную регулировку, регулировку угла наклона спинки и поясничную регулировку.



Заднее трехместное сиденье может складываться для организации дополнительной грузовой площадки. Разложенные заднее и переднее сиденья образуют спальный вариант. Кроме того, можно использовать 2 продольных откидных сиденья, доступ к которым обеспечивается через дверь багажника.



Comfort (31622-100)



Standard (31622-70)



ИНТЕРЬЕР

UAZ SIMBIR

ОСОБЕННОСТИ КОНСТРУКЦИИ



Полноприводный пятидверный автомобиль UAZ Simbir отличается от предыдущих моделей семейства UAZ более высоким уровнем комфорта, улучшенными технико-экономическими показателями, удовлетворяет требованиям стандартов по безопасности.

В СТАНДАРТНУЮ КОМПЛЕКТАЦИЮ ВХОДЯТ:

- мосты типа «Слайсер» (с неразъемным картером)
- муфты отключения передних колес типа «ЭЛМО»
- мелко модульная косозубая РК с одним рычагом управления
- 5 ступенчатая КПП
- передняя пружинная подвеска и задняя подвеска на малолистовых рессорах, позволившая значительно улучшить показатели плавности хода
- новый рулевой механизм типа «винт-шариковая гайка» с гидроусилителем, который позволил снизить усилия на рулевом колесе
- удобно регулируемая по углу наклона рулевая колонка
- радиальные шины и новые 16" колеса
- передние дисковые, вентилируемые тормозные механизмы с плавающей скобой
- задние барабанные тормозные механизмы с автоматической регулировкой зазора

UAZ Simbir Comfort дополнительно комплектуется литыми дисками, пластиковым контейнером запасного колеса, люком в крыше, полным электропакетом (регулировка и подогрев боковых зеркал, привод люка, электростеклоподъемники передних дверей).

ДВИГАТЕЛЬ

В настоящее время на UAZ Simbir устанавливается двигатель ЗМЗ-409.10, производства Заволжского моторного завода. Он мощный и экономичный, с комплексной микропроцессорной системой управления впрыском топлива и зажигания, с верхним расположением двух распределительных валов, с гидрокompенсаторами зазора в клапанах.

ХАРАКТЕРИСТИКА ДВИГАТЕЛЯ ЗМЗ-409.10

- 4 – цилиндровый, рядный
- диаметр – 95,5 мм
- объем – 2690 куб.см
- степень сжатия 9,0
- номинальная мощность 105 кВт (142,8 л.с.) при 4400 об/мин
- максимальный крутящий момент 230,0 Нм (23,5 кгс.м) при 2500 –100 об/мин
- топливо бензин АИ-93 или А-92, уд. расход 265,2 (195) г/кВт. ч (г/л.с. ч)
- количество и расположение распред. валов – 2, верхнее

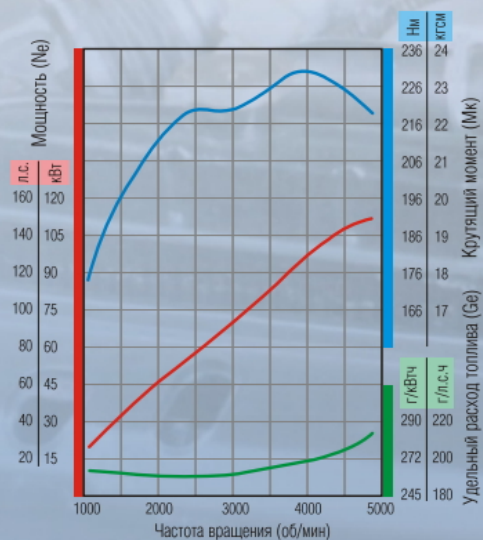

ЗМЗ-409.10

Внешняя скоростная характеристика брутто по ГОСТ 14846

ТРАНСМИССИЯ • ШАССИ • ПОДВЕСКА

ТРАНСМИССИЯ

- Полный привод с возможностью отключения переднего моста
- Раздаточная коробка – механическая, двухступенчатая: I. 1; II. 1,95 (или 1,47)
- Коробка передач – механическая, пятиступенчатая с синхронизаторами всех передач переднего хода: I. 3,78; II. 2,6; III. 1,55; IV. 1; V. 0,82
- Задний ход 4,12; главная передача 4,11.



ШАССИ

- Рама – штампованная, сварная, лонжероны швеллерного сечения с усилителями
- Снабжена поперечинами, передними и задними буксирными проушинами



ПОДВЕСКА ЗАВИСИМАЯ

- передняя – пружинная со стабилизатором поперечной устойчивости, газовыми амортизаторами телескопического типа двухстороннего действия, с двумя продольными рычагами и поперечной тягой
- задняя – на двух продольных полуэллиптических малолистовых рессорах и газовых амортизаторах телескопического типа двухстороннего действия

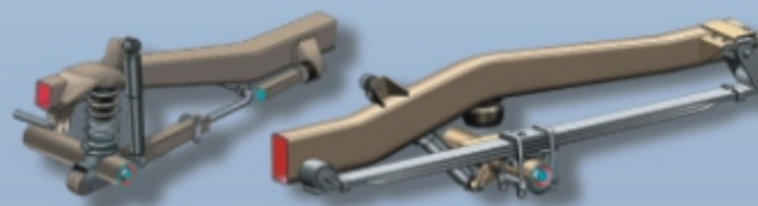

ХОДОВАЯ ЧАСТЬ • РУЛЕВОЕ УПРАВЛЕНИЕ • КОЛЕСА • ШИНЫ

ТОРМОЗНАЯ СИСТЕМА

- Передние тормозные механизмы – дисковые вентилируемые, с двумя цилиндрами, с плавающей скобой
- Задние – барабанного типа, с одним цилиндром, с автоматическим регулированием зазора между накладками и барабаном
- Диаметр передних дисков 29,4 см, задних барабанов 28 см
- Привод тормозов – двухконтурный, гидравлический с вакуумным усилителем, в контуре задних тормозов имеется регулятор давления
- Стояночная тормозная система с барабанным тормозным механизмом, расположенным за раздаточной коробкой и действующим на задний карданный вал, имеет ручной механический привод

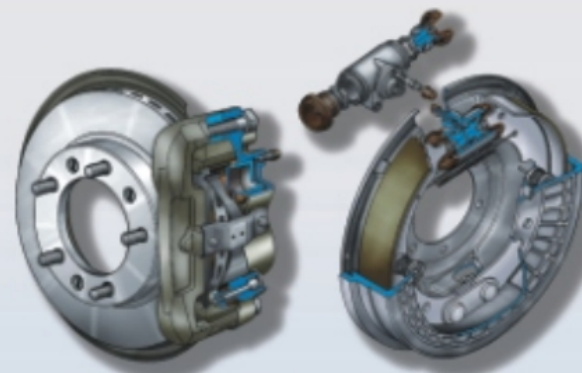

ЗАПАС ХОДА

Два топливных бака емкостью по 42,5 л каждый

КОЛЕСА И ШИНЫ

- Легкосплавные диски
- Шины 245/70R16
- Диски 6Jx16 штампованные стальные
- Шины 225/75R16



Comfort (31622-100)

Standard (31622-70)

РУЛЕВОЕ УПРАВЛЕНИЕ

- Рулевое управление – травмобезопасное, с гидроусилителем, встроенным в рулевой механизм, с промежуточным карданным валом и шлицевым соединением
- Рулевой механизм типа "винт-шариковая гайка"
- Передаточное число механизма 17,3



ЭЛЕКТРООБОРУДОВАНИЕ

Электрооборудование автомобиля выполнено по традиционной однопроводной схеме, с напряжением 12В. Передние противотуманные фары входят в стандартную комплектацию. Комплектация UAZ Simbir Comfort включает в себя полный электропакет (регулировка и подогрев боковых зеркал, привод люка, электростеклоподъемники передних дверей).



На панели приборов предусмотрены штатные места для установки автомагнитолы и электронных часов



Подрулевые переключатели – многофункциональные. В стандартную комплектацию также входят электрообогрев и стеклоочиститель стекла задней двери.



РАЗМЕРЫ • ЭКСПЛУАТАЦИОННЫЕ ПОКАЗАТЕЛИ

РАЗМЕРЫ

UAZ Simbir – это по-настоящему большой полно-размерный внедорожник с великолепными кузовными пропорциями и увеличенным салоном, где пассажиры чувствуют себя просторно и комфортно, а багажник обладает большей грузоподъемностью.

	3162
• база, мм	2760
• колея передних и задних колес одинакова, мм	1600
• дорожный просвет, мм	210
• минимальный диаметр поворота	внутренний, м 10
	внешний, м 14,6
• емкость багажного отделения, куб.дм	1250
• длина, мм	4630
• ширина, мм	2060
• высота, мм	1950

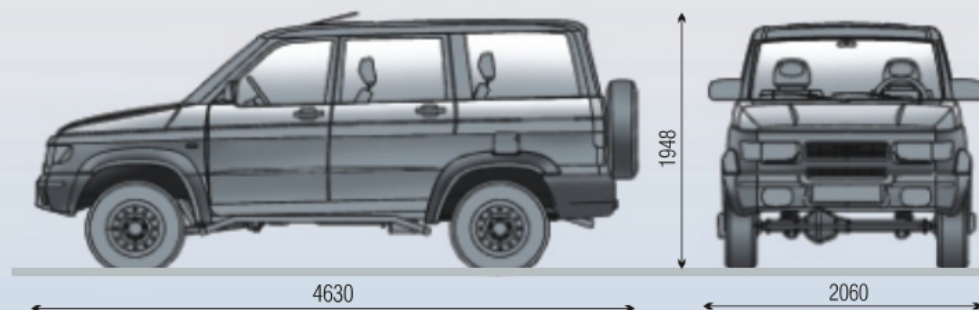

КУЗОВ МАССА

- универсал
- пятидверный
- пяти или семиместный
- масса снаряженная 2040 кг
- масса полная 2840 кг

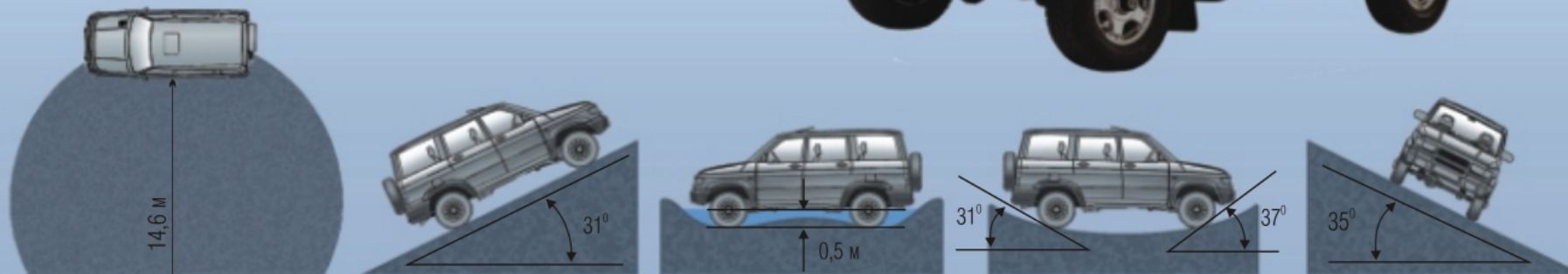

Характеристика	
Колесная формула	4 x 4
Количество мест	5
Габаритные размеры, мм	4630 x 2060 x 1948
Дорожный просвет, мм	210
Масса снаряженного а/м, кг	2040
Полная масса, кг	2840
Грузоподъемность, кг	800
Максимальная скорость, км/ч	150
Расход топлива при 90 км/ч, л/100 км	10,4
при 120 км/ч, л/100 км	14,5
Время разгона автомобиля до скорости 100 км/ч, сек	19
Двигатель	ЗМЗ 409.10–10
топливо	бензин АИ–93 (А–92)
объем, л	2,69
мощность, л.с., нетто по ГОСТ 14846–81	128,0
брутто по SAE J 816b	142,8
МАХ крутящий момент, Н.м (кгс.м), нетто по ГОСТ 14846	223,7 (22,8) при 4000 мин ⁻¹
Объем топливных баков, л	2x42,5
Коробка передач	механическая, 5–ступенчатая, синхронизированная
Раздаточная коробка	мелкомодульная, 2–ступенчатая
Тормозная система	передние тормоза–дисковые, задние – барабанные

Комплектация	Comfort (31622–100)	Standard (31622–70)
Кузов	с деталями из оцинкованной стали	с деталями из оцинкованной стали
Чехол запасного колеса	пластиковый контейнер	мягкий чехол
Локеры колес (подкрылки)	+	+
Накладки на арки	+	+
Обивка сидений	велюр (с 2005 г.)	ткань
Отопитель кузова задний	+	+
Люк крыши	с электроприводом	–
Тип двигателя	ЗМЗ 409.10–10	ЗМЗ 409.10–10
Навесное оборудование	Bosch	Bosch
Сцепление в сборе	LUK	LUK
КПП	5–ти ступенчатая	5–ти ступенчатая
Мосты	спайсер	спайсер
РК	косозубая	косозубая
Амортизаторы	газонаполненные	газонаполненные
Тормоза		
передние	дисковые	дисковые
задние	барабанные	барабанные
Колесные диски	легкосплавные	штампованные
Усилитель руля	ГУР	ГУР
Электростеклоподъемники	на передних дверях	–
электропривод зеркал з/в	+	–
обогрев зеркал з/в	+	–
Электроблокировка замков дверей		
передних	+	+
задних	+	+
Гидрокорректор света фар	+	+
Аудиоподготовка	+	+
Шины	245/70 R16	225/75 R16

UAZ SIMBIR



Сделано в Российской Федерации



**ОАО «Ульяновский
автомобильный завод»**
432008, Россия, г. Ульяновск, Московское шоссе, 8
Тел. (8422) 40–62–41
<http://www.uz.ru>

Официальный дистрибьютор ОАО «УАЗ»