

POUR DU NEUF, ROULEZ OLDS!

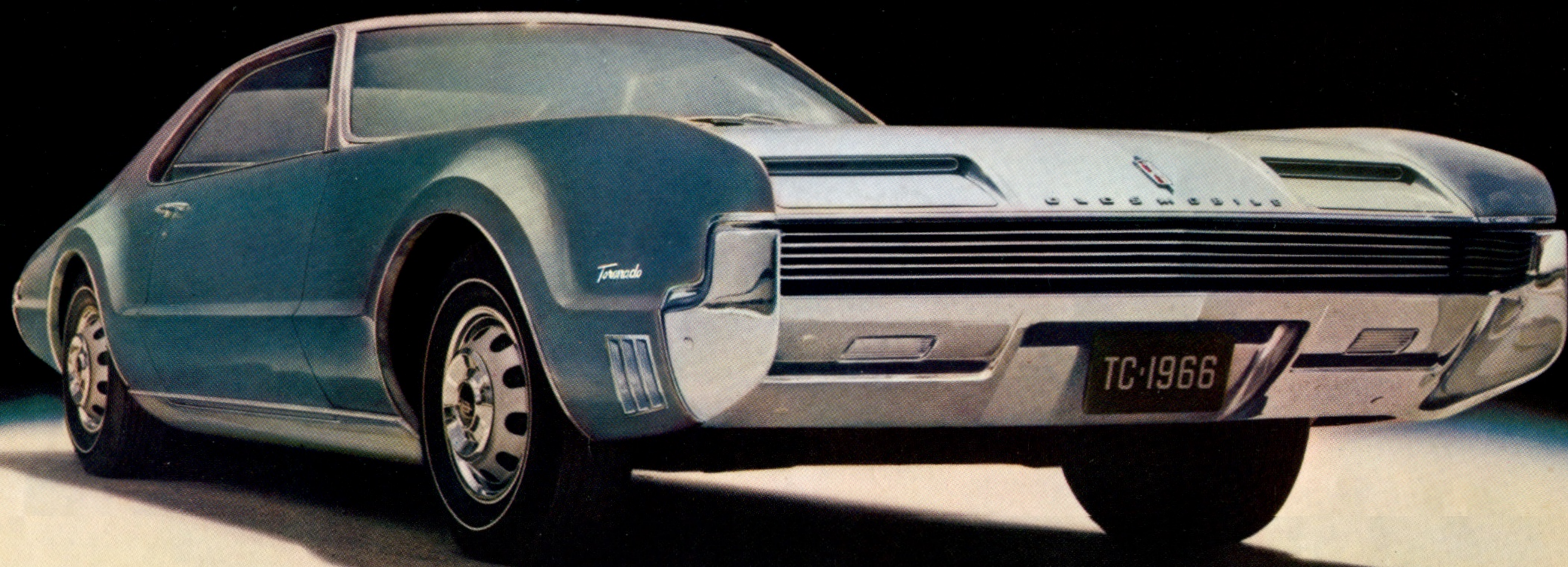

*FILEZ  
EN TÊTE... grâce au puissant Rocket*

TORONADO • QUATRE-VINGT-DIX-HUIT • DELTA 88 • DYNAMIC 88 • CUTLASS • F-85 • VISTA-CRUISER

OLDSMOBILE



1966

# TORONADO

Nouvelle, unique en son genre, signée Oldsmobile



Voici la voiture la plus sensationnelle parmi les modèles 1966: la Toronado, qui possède en exclusivité toutes les qualités imaginables. Ses lignes d'une originalité sans pareille préfigurent la voiture de l'avenir. Sa tenue de route est d'une sûreté extraordinaire: la Toronado est dotée de la traction avant. Elle "accroche" dans les virages les plus serrés, sa stabilité n'est jamais mise en défaut, même sous de forts vents de côté. L'intérieur spacieux et facile d'accès offre six places confortables. Le

plancher est entièrement plat. Le système de ventilation est silencieux, sans courant d'air... encore une exclusivité! La Toronado est équipée du V8 Rocket de 425 po. cu., qui développe 385 CV, et d'une version spéciale de la transmission Turbo Hydra-Matic, de grande douceur. La Toronado serait-elle la voiture dont vous rêvez? Vous en serez convaincu après avoir lu la description détaillée de cette splendide voiture offerte pour la première fois cette année.

TORONADO DE LUXE



La Toronado n'est pas une voiture qui risque d'être confondue avec celles de vos amis, car il n'en est pas de pareille, tout simplement!

La Toronado est absolument sans équivalent par son aspect: avant long et bas, phares escamotables, grandes roues d'aspect sportif, glaces latérales de largeur maximum et arrière aux lignes fuyantes.

L'intérieur de la Toronado est tout aussi exceptionnel que sa carrosserie. Son plancher est parfaitement plat, ses dimensions sont vastes; il offre toute la place nécessaire pour six personnes. Le siège arrière est à dossier enveloppant et, sur la Toronado de luxe, le siège avant Strato est de forme moulante (avec accoudoir escamotable). Tous deux sont d'un confort idéal. Les instruments bien disposés et les équipements somptueux rendent l'intérieur de la Toronado vraiment invitant!

Et maintenant, en route! Mettez à l'épreuve la vedette des Oldsmobile... La Toronado est également sans équivalent par ses qualités routières! La tenue de route est irréprochable dans les virages, car la voiture est "tirée", et non "poussée"; les roues motrices sont également les roues directrices. La stabilité de la Toronado est tout aussi remarquable dans les lignes droites car tous les principaux éléments mécaniques (moteur, transmission, différentiel et direction) sont à l'avant.

Le moteur de la Toronado est un V8 Rocket de 385 CV accouplé à une transmission Turbo Hydra-Matic.

Essayez la Toronado. Vous constaterez que cette voiture est incomparable. La seule voiture qui ressemble à la Toronado, c'est une autre Toronado.

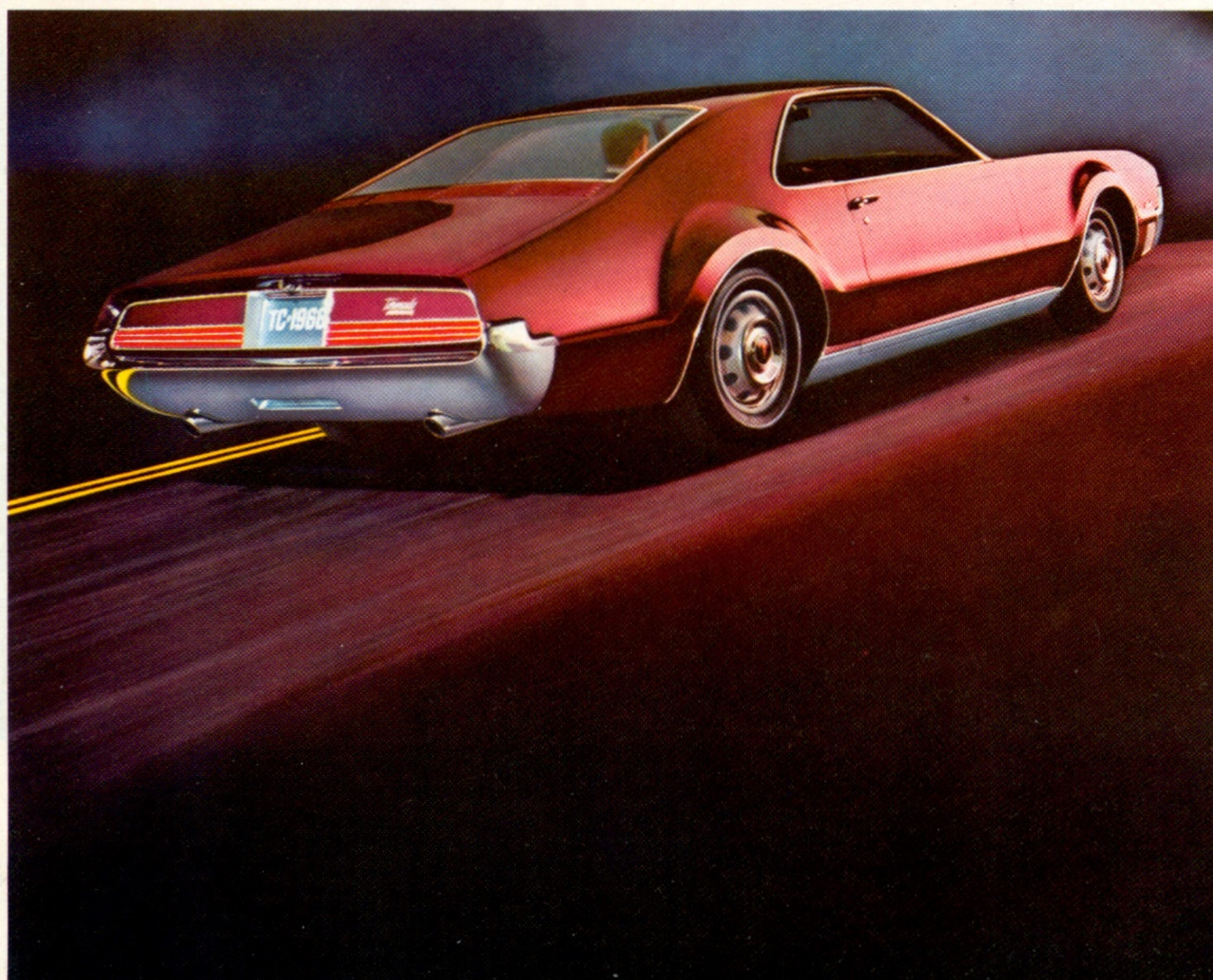

L'intérieur de la Toronado est vraiment invitant! Le siège combiné Strato à garnitures Marocceen (standard dans la Toronado de luxe) avec accoudoir central escamotable, se transforme en deux sièges séparés; livrable en 7 couleurs. Appuis-tête au siège avant livrables sur demande moyennant un modique supplément.

## La TORONADO: la seule grande voiture à traction avant!

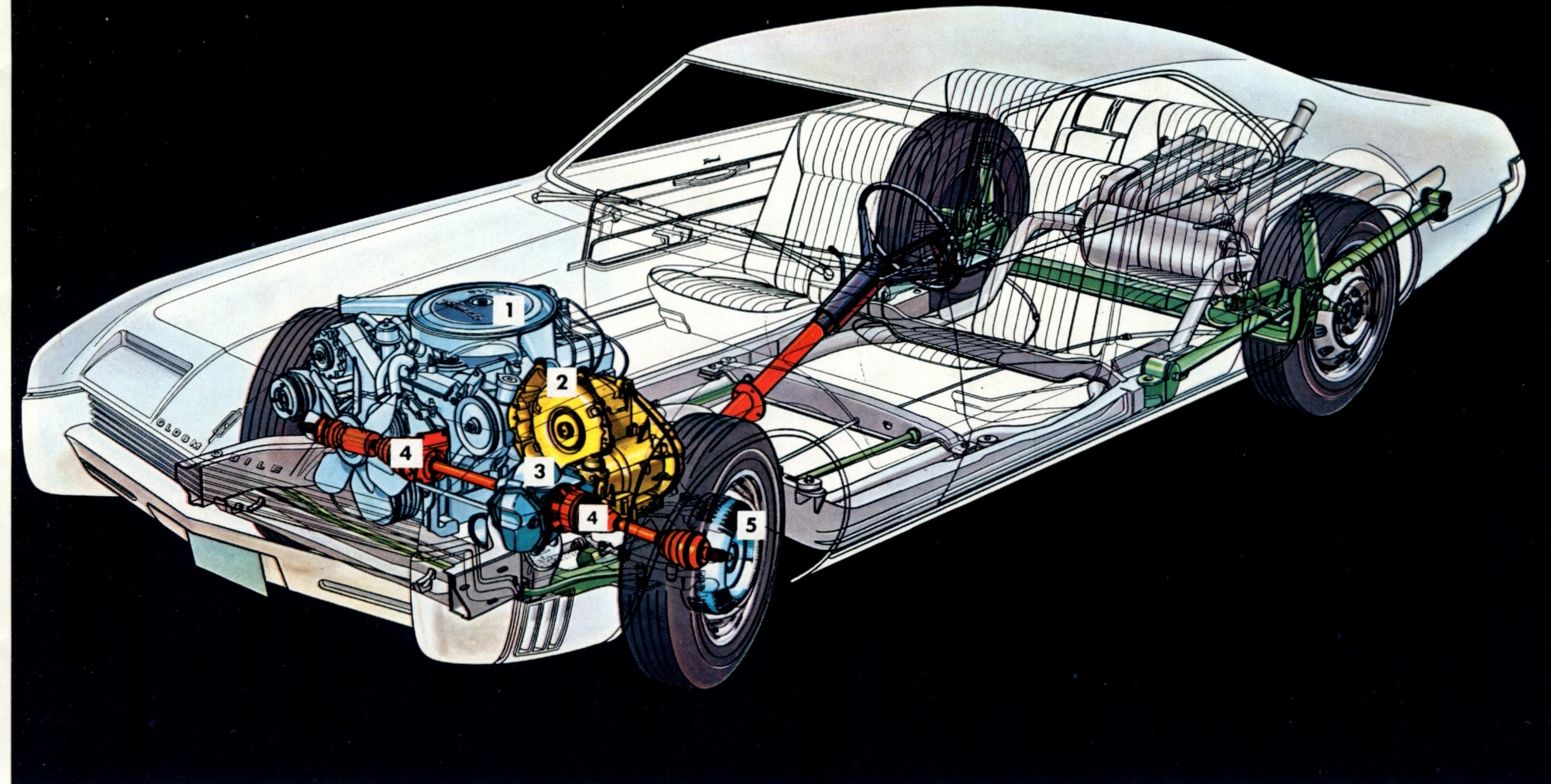

1. Le Rocket V8 de 425 po. cu. équipant la Toronado a un carburateur Quadrajét assurant performances élevées et économie supérieure à vitesse soutenue. Ce moteur développe 385 CV et son couple atteint 475 pi./lb. Taux de compression, 10,5 à 1.
2. La transmission est une Turbo Hydra-Matic, modifiée pour transmettre la force motrice à 180°, vers l'avant. Convertisseur de couple à pas variable, de grande douceur et de grande efficacité.

3. Le tout nouveau différentiel à train planétaire, à faible taux de friction, est une exclusivité Oldsmobile. Rapport de démultiplication, 3,21 à 1.
4. Les deux arbres de roues sont équipés chacun de deux joints homocinétiques et transmettent sans le moindre à-coup la force motrice.
5. Grandes roues avec pneus de 8.85 x 15. La Toronado est tirée par les roues motrices au lieu d'être poussée, ce qui améliore la tenue de route dans les virages et sur route raboteuse.



Deux ouvre-portières intérieurs à chaque portière (à l'avant et à l'arrière de l'accoudoir) dans la Toronado de luxe.



Les phares escamotables se découvrent en s'allumant et rentrent dans le capot en s'éteignant, automatiquement.

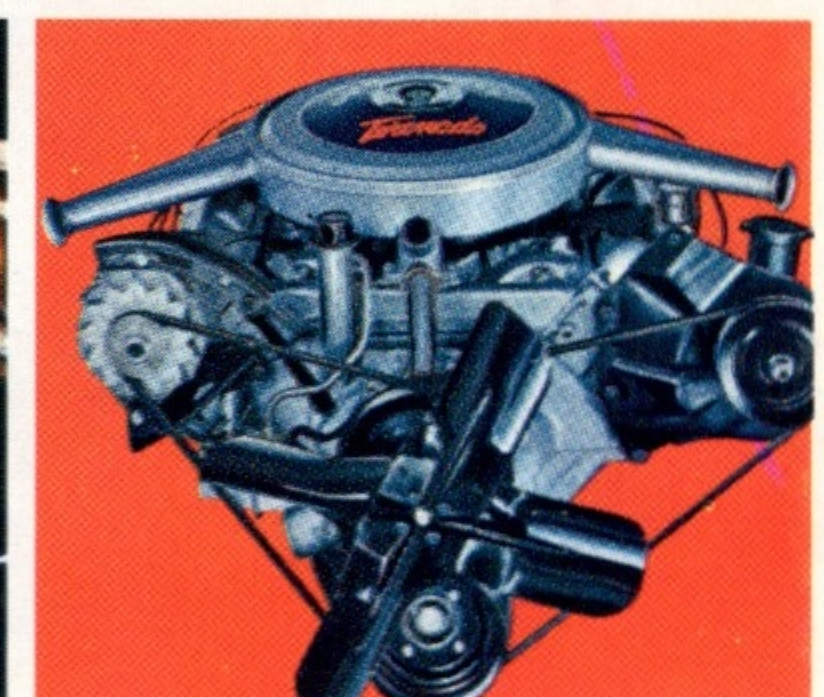

Le plus puissant V8 Oldsmobile, le Rocket Toronado de 425 po. cu.: 385 CV!



Indicateur de vitesse à tambour et indicateurs à aiguille très fonctionnels. Tableau de bord rembourré, antiéblouissant, lavaglace et pare-soleil rembourrés sont standards.



Plancher plat de la Toronado: beaucoup de place pour les jambes, à l'avant et à l'arrière, confort accru aux places du milieu.

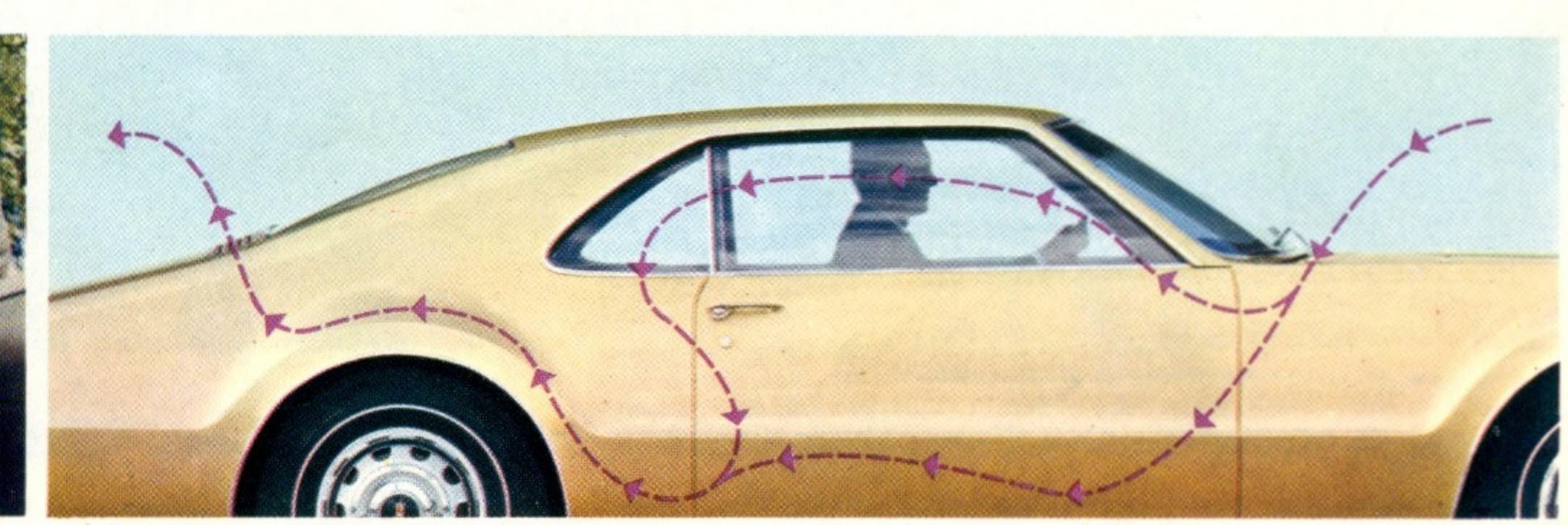

Nouvelle ventilation silencieuse, sans courant d'air, à 5 bouches d'air réglables, à deux niveaux; sortie d'air à l'arrière. Fait circuler l'air dans la voiture—sans bruit—sans courant d'air. Les déflecteurs sont supprimés.

Oldsmobile offre également, moyennant un modique supplément de prix, une série d'équipements et d'accessoires dont beaucoup sont représentés dans les illustrations et décrits en pages 20 et 21.



Les magnifiques garnitures de tissu et Moroccan sont la note dominante des intérieurs des Quatre-vingt-dix-huit. Épais tapis bouclé, tableau de bord fini façon bois et capitonnages impeccables dans les moindres détails. Accoudoir arrière escamotable standard dans les sedans de luxe et Holiday. Compartiment-coiffeuse à l'arrière avec distributeurs de mouchoirs et serviettes, dans le sedan de luxe. Commandes des glaces dans les accoudoirs du siège avant, standards dans tous les modèles, sauf le Town Sedan.

## QUATRE-VINGT-DIX-HUIT

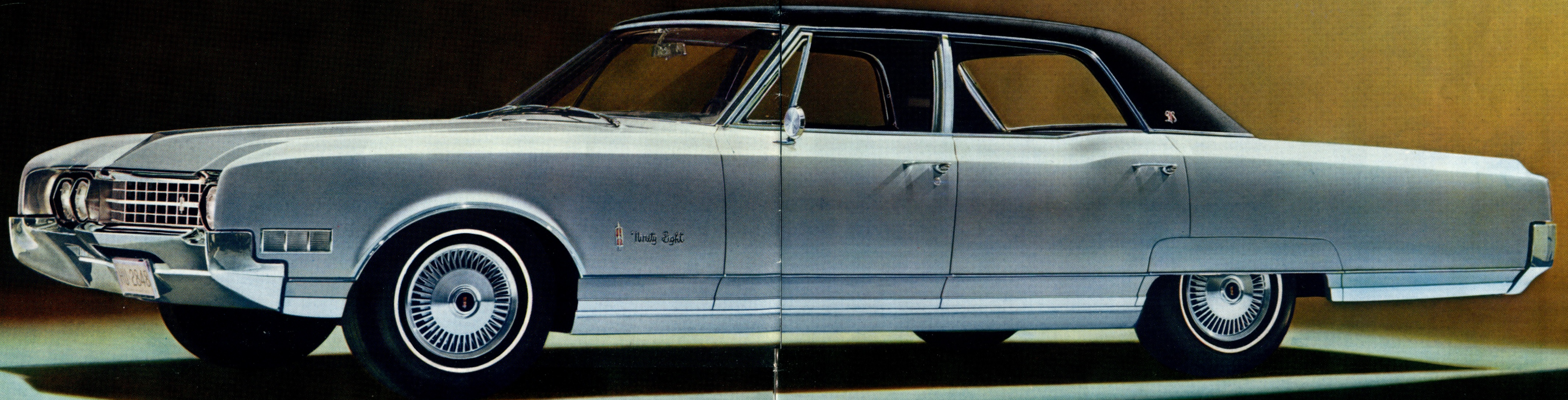

SEDAN DE LUXE QUATRE-VINGT-DIX-HUIT

6 Votre instinct ne vous trompe pas. Si la nouvelle Oldsmobile Quatre-vingt-dix-huit vous a enthousiasmé au premier coup d'oeil, elle ne fera que confirmer cette impression par la suite. On ne se lasse jamais d'un luxe tel que le sien. La silhouette longue et basse de ce sedan est tellement distinguée! Essayez-le, vous constaterez que rien n'égale le confort de sa suspension entièrement à ressorts à boudin et la rapidité de

réaction de son V8 Super Rocket de 425 po. cu. avec transmission Turbo Hydra-Matic. Vous apprécierez la commodité des servo-freins, servo-direction, montre électrique, lampes d'accueil et lampe témoin de frein de stationnement—le tout standard. La Quatre-vingt-dix-huit existe en 5 modèles au choix, de prix convenant à tous les budgets: sedan de luxe, sedan Holiday, coupé Holiday, Town Sedan et décapotable.

Les 5 modèles Quatre-vingt-dix-huit sont représentés en page 22. Oldsmobile offre également, moyennant un modique supplément de prix, une série d'équipements et d'accessoires dont beaucoup sont représentés dans les illustrations et décrits en pages 20 et 21. Renseignez-vous auprès du concessionnaire Oldsmobile au sujet des équipements livrables.

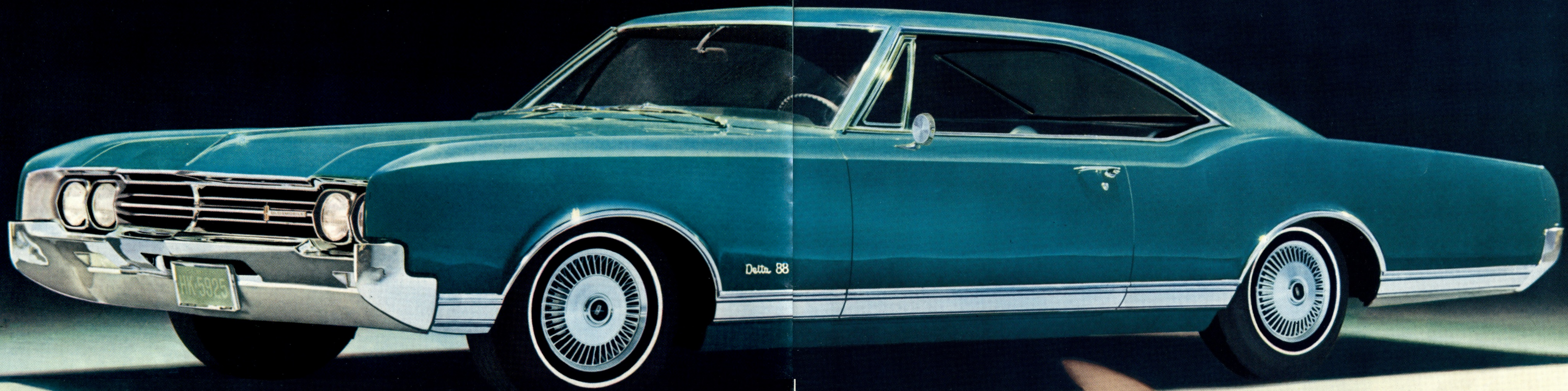

L'intérieur de la Delta est d'un goût des plus raffinés. L'accoudoir central rembourré de mousse est aussi élégant que pratique. Des garnitures de chrome ajoutent à son élégance. Volant de luxe et somptueux tapis, standards.



En équipement standard dans tous les modèles Oldsmobile: ceintures de sièges avant et arrière; tableau de bord et pare-soleil rembourrés; essuie-glaces à deux vitesses, antiéblouissants; lave-glaces; rétroviseur latéral; feux de recul.

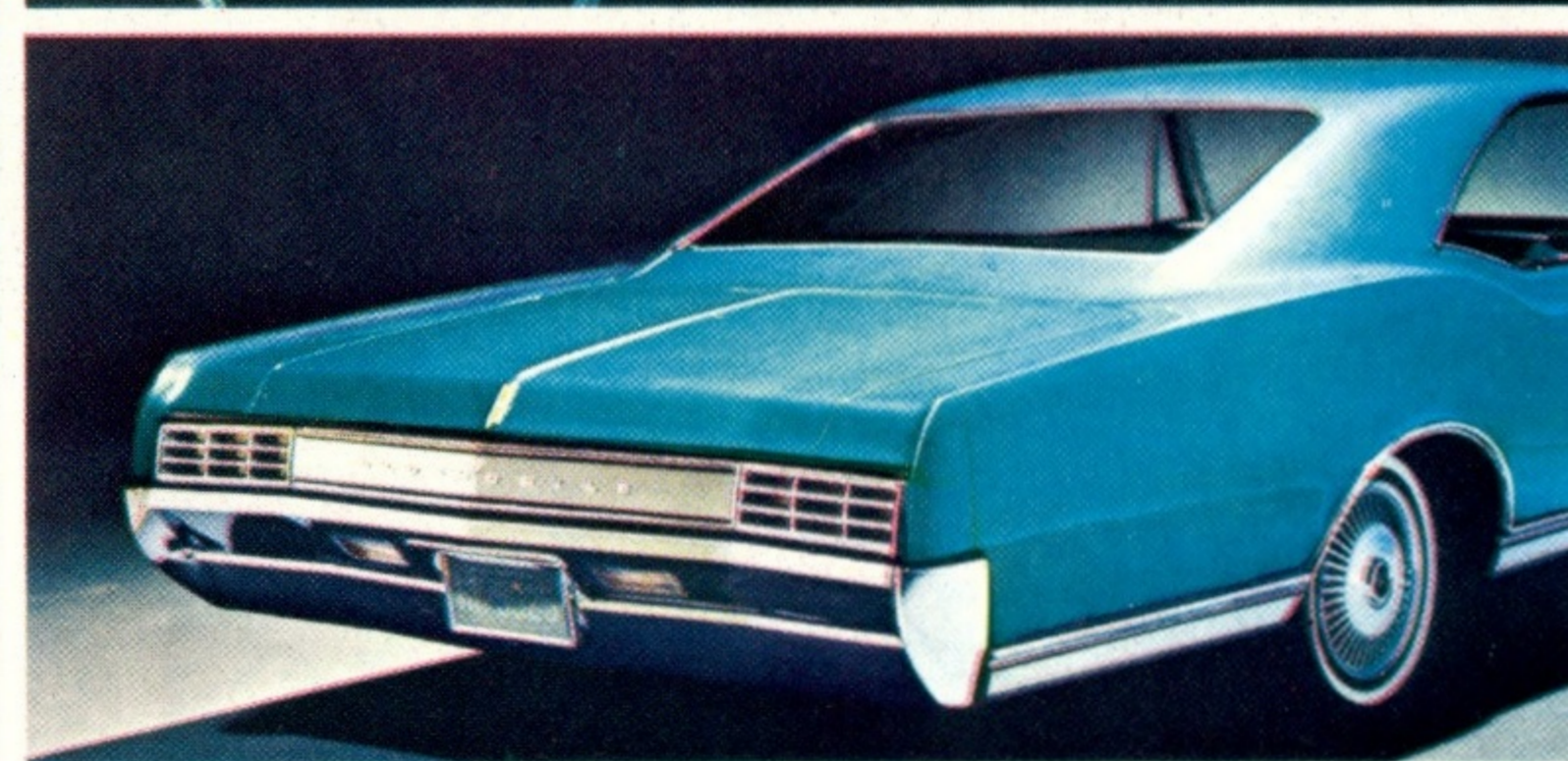

## DELTA 88

COUPÉ DELTA 88 HOLIDAY

Lignes distinguées et d'avant-garde, intérieur somptueusement équipé, accessoires de confort (comme les pratiques lampes d'accueil à commande automatique), suspension moelleuse entièrement à ressorts à boudin, et empattement de 123 pouces assurant une tenue de route inégalable: voilà la Delta! Et cette voiture de la série supérieure dans la gamme des Oldsmobile 88 réalise également des performances

supérieures grâce à son moteur V8 Super Rocket de 425 pouces cubes qui peut développer 375 CV, accouplé à une transmission Turbo Hydramatic de grande douceur. Faites l'essai d'une Delta 88—sedans Celebrity et Holiday, coupé Holiday, ou de la toute nouvelle décapotable. Ce sera la démonstration la plus concluante qu'une voiture puisse donner de sa supériorité.

Les quatre modèles Delta 88 sont représentés en page 22. Oldsmobile offre également, moyennant un modique supplément de prix, une série d'équipements et d'accessoires dont beaucoup sont représentés dans les illustrations et décrits en pages 20 et 21. Renseignez-vous auprès du concessionnaire Oldsmobile au sujet des équipements livrables.

# DYNAMIC 88



Garnitures de Moroccan et tissu en 4 couleurs décoratives au choix, avec tapis de nylon de teinte assortie. Garnitures des bas de portes en tapis. Garnitures tout Moroccan sur demande dans les décapotables.



SEDAN DYNAMIC 88 HOLIDAY

Vous pouvez compter sur la nouvelle Dynamic 88 pour vous transporter . . . d'enthousiasme! Elle ne saurait y manquer, étant donné l'élégance de ses lignes distinguées, plus impressionnantes que jamais, et la puissance de son V8 Super Rocket de 425 po. cu. qui fonctionne sans à-coups et développe jusqu'à 365 CV. Elle existe en quatre modèles racés: sedans Holiday et Celebrity, coupé Holiday et décapotable.

# DYNAMIC 88



DYNAMIC 88 HOLIDAY

Examinez tous les modèles et vous conviendrez que la Dynamic 88 Oldsmobile resté magnifiquement dans la tradition Oldsmobile de rendement et de qualité. En équipement standard sur la nouvelle Dynamic 88, une boîte à 3 vitesses synchronisées, très douce. La transmission Super Turbo-Hydra-Matic est fournie moyennant supplément. Montage de carrosserie Vibra-tuned standard sur toutes les Dynamic 88. Voilà un bon achat!

Tous les modèles Dynamic 88 sont représentés en page 23. Une série d'équipements et d'accessoires sont livrables moyennant un modique supplément de prix. Renseignez-vous auprès du concessionnaire Oldsmobile au sujet des équipements livrables.

# CUTLASS SUPREME

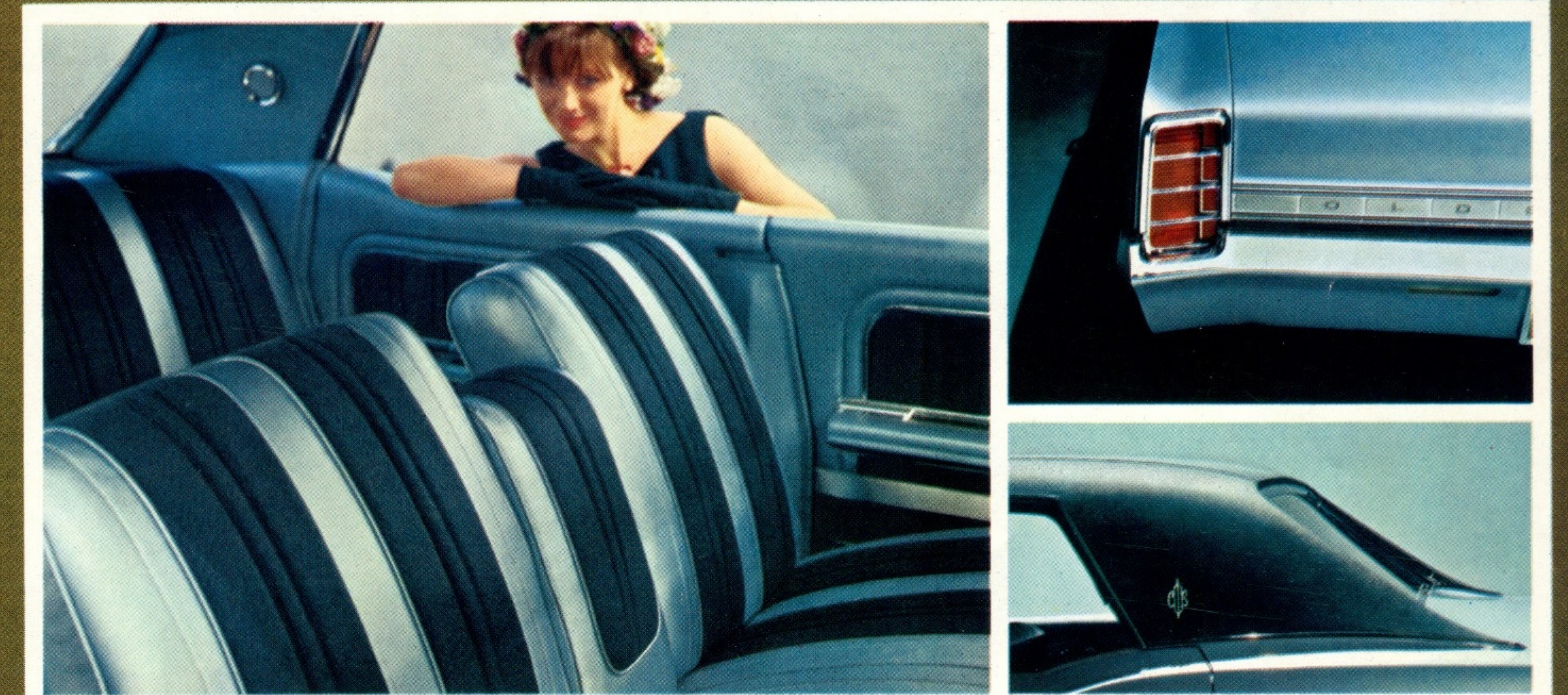

Le siège Custom Sport de la Cutlass Supreme présente un accoudoir escamotable semblable à ceux que vous trouvez dans des voitures plus luxueuses. Autres équipements standards: tapis de couleur assortie aux garnitures, volant de luxe et tableau de bord rembourré.

L'arrière très élégant offre des feux de recul standards. Le toit couvert de vinyle en noir ou beige est livrable sur demande.

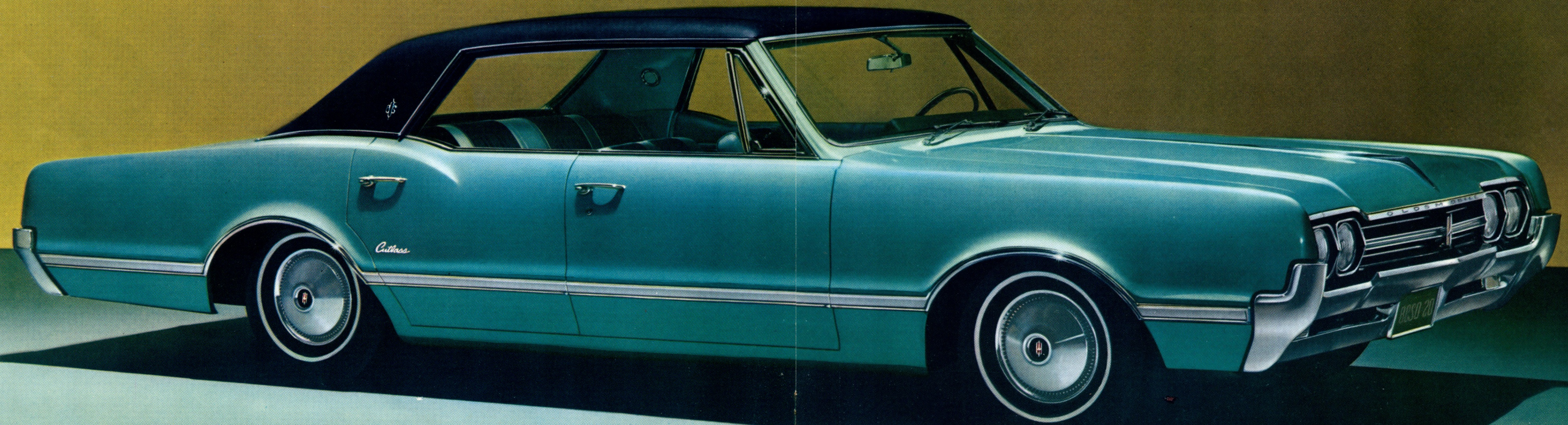

Une voiture luxueuse à tous égards, voilà le nouveau hardtop 4 portes Cutlass Supreme! Sous quelque angle qu'on la regarde, elle offre des sujets d'admiration: silhouette racée, élégante forme arrondie des logements de roues, grille de radiateur très chic, toit couvert de vinyle sur demande... N'est-elle pas magnifique? Mais ce n'est pas tout! Il faut prendre place dans cette Cutlass pour apprécier le confort du

siège Custom Sport de forme moulante, la spaciosité de l'intérieur et le bon goût des nombreux équipements de luxe. Le moteur V8 de la Cutlass — 330 po. cu. et 320 CV — peut être accouplé à une transmission automatique Jetaway ou à la nouvelle boîte standard à 3 vitesses synchronisées. Cette Cutlass est la plus sensationnelle, la plus chic qui ait jamais porté la marque Oldsmobile!

Les trois modèles Cutlass sont représentés en page 23. Oldsmobile offre également, moyennant un modique supplément de prix, une série d'équipements et d'accessoires dont beaucoup sont représentés dans les illustrations et décrits en pages 20 et 21. Renseignez-vous auprès du concessionnaire Oldsmobile au sujet des équipements livrables.

CUTLASS SUPREME

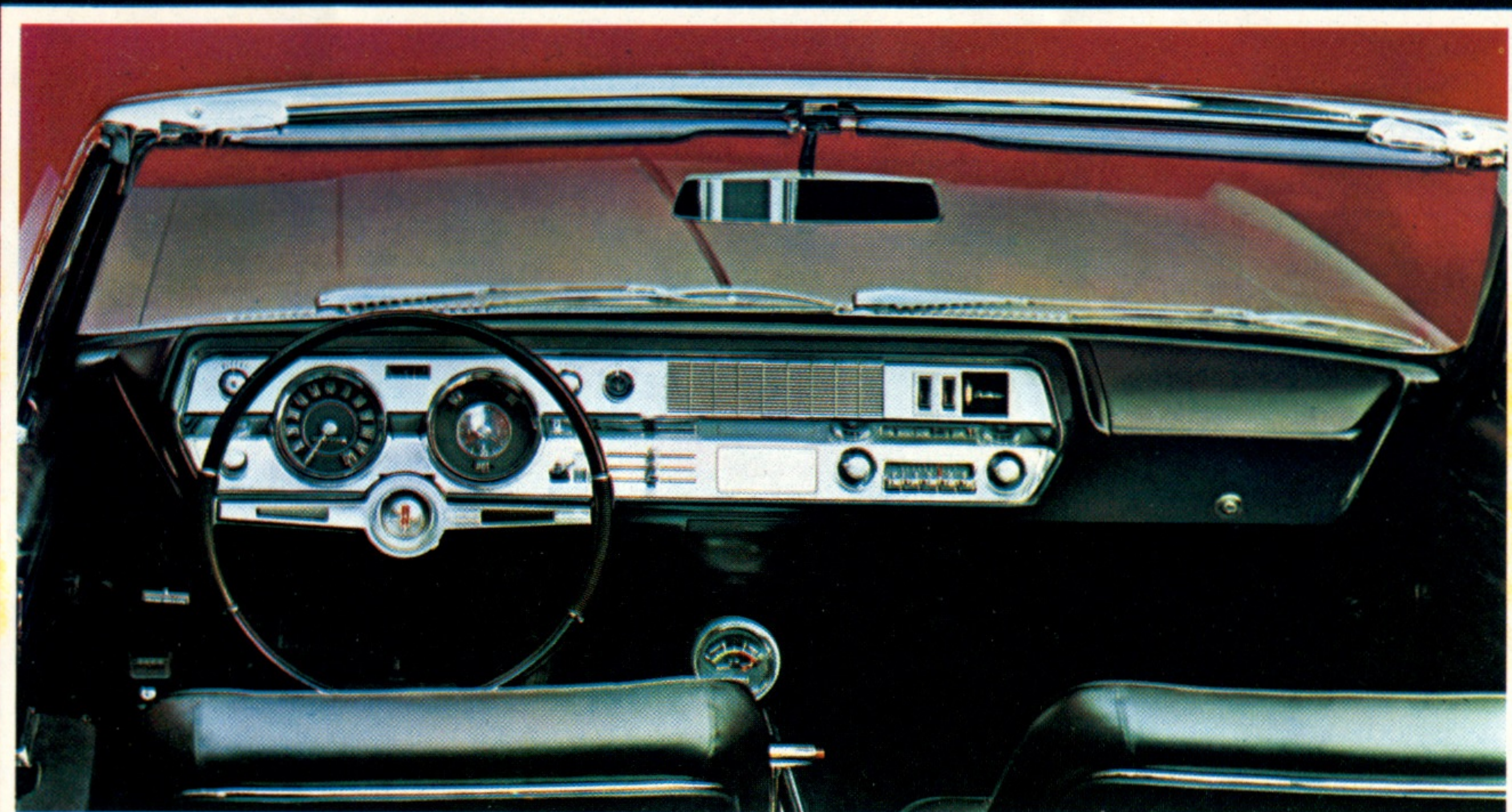

Les sièges Strato, type baquet, d'aspect sportif, standards dans la décapotable et le coupé Holiday, sont garnis de vinyle, en noir, rouge ou couleur parchemin. Des banquettes à dossier échancré en noir, rouge, bleu, turquoise ou bronze sont livrables sur demande. Les instruments sont groupés de façon pratique et élégante sur le tableau de bord rembourré. Les commandes du système chauffage-dégrivage à air mélangé sont à la portée du doigt du conducteur.



DÉCAPOTABLE CUTLASS

## CUTLASS

Choisissez votre Cutlass parmi ces trois magnifiques modèles: la fouguese décapotable au profil surbaissé, l'attrayante Cutlass Supreme et le splendide coupé Holiday Cutlass. L'équipement standard de la décapotable et du coupé Holiday comprend des sièges Strato, type baquet, à garniture tout vinyle en noir, rouge ou couleur parchemin et une banquette à dos échancré garnie de vinyle noir ou de couleur

bronze est facultative. La glace arrière en retrait est l'une des caractéristiques distinctives du coupé Holiday Cutlass 1966. Le toit enduit de vinyle, très durable, de la décapotable Cutlass, est actionné électriquement. Le puissant moteur V8 Cutlass de 330 po. cu., développant 320 CV, équipe tous les modèles Cutlass. Transmission à trois vitesses synchronisées standard sur tous les modèles.

Les trois modèles Cutlass sont représentés en page 23. Oldsmobile offre également, moyennant un modique supplément de prix, une série d'équipements et d'accessoires dont beaucoup sont représentés dans les illustrations et décrits en pages 20 et 21. Renseignez-vous auprès du concessionnaire Oldsmobile au sujet des équipements livrables.





## OLDS F-85

SEDAN 4 PORTES F-85 DE LUXE

Et voici de nouveau les F-85—les coupé Club, sedan 4 portes et station-wagon—avec toutes les qualités d'une grosse voiture: beauté, douceur de roulement, confort . . . et performances grâce au V8 Rocket Jetfire de 330 po. cu. ou au nouveau 6-cylindres Action-Line, économique! La F-85, tout en étant dans la catégorie de prix modique, est nettement une Oldsmobile, d'un bout à l'autre!

D'autres modèles F-85 sont représentés en page 23. Oldsmobile offre également, moyennant un modique supplément de prix, une série d'équipements et d'accessoires dont beaucoup sont représentés dans les illustrations et décrits en pages 20 et 21. Renseignez-vous auprès du concessionnaire Oldsmobile au sujet des équipements livrables.

## STATION-WAGONS F-85



Les garnitures intérieures du station-wagon F-85 allient l'élégance au pratique. Elles sont en Marocceen ou en Marocceen et tissu, en quatre séduisantes combinaisons de couleurs au choix. Les modèles de luxe ont une élégante décoration façon noyer.

Siège arrière complètement rabattable dans le plancher du compartiment de charge. Celui-ci est accessible par l'abattant ou par les portes latérales arrière.

STATION-WAGON F-85 DE LUXE

Pour une nombreuse famille au budget limité, rien ne vaut un station-wagon F-85. Ses lignes sont nouvelles et il est encore plus économique que précédemment. Grand espace de chargement de 85.2 pi. cu.; long empattement de 115 pouces. Moteurs: 3 V8 Rocket au choix (développant jusqu'à 320 CV) ou l'économique 6-cyl. Action-Line. Le prix de ces station-wagons est des plus modiques.

D'autres modèles F-85 sont représentés en page 23. Oldsmobile offre également, moyennant un modique supplément de prix, une série d'équipements et d'accessoires dont beaucoup sont représentés dans les illustrations et décrits en pages 20 et 21. Renseignez-vous auprès du concessionnaire Oldsmobile au sujet des équipements livrables.

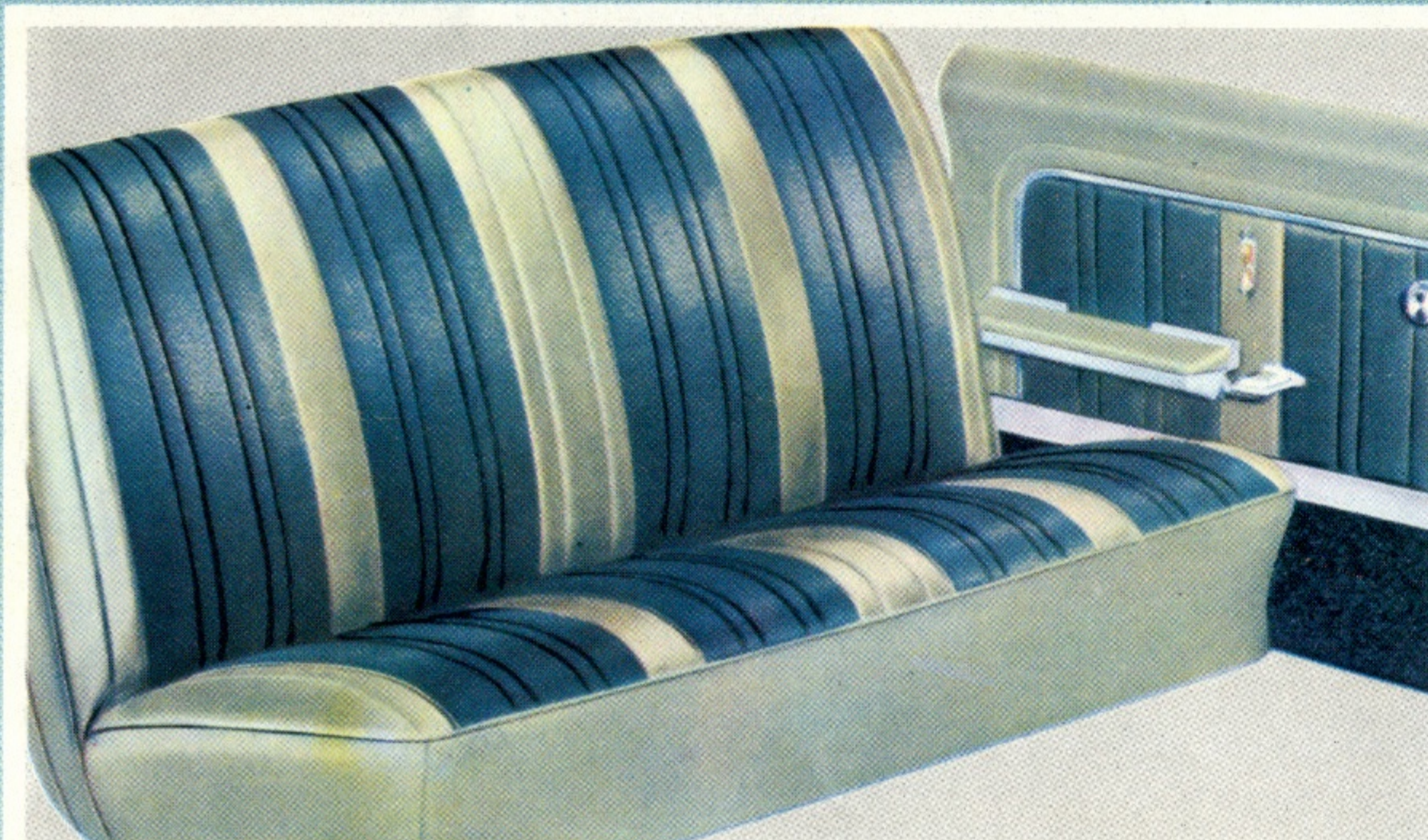

Luxeux intérieur tout Moroccan ou Moroccan et tissu, facile à nettoyer. Panneaux des bas de portes couverts de tapis dans les modèles Custom. Tous les sièges sont tournés vers l'avant dans tous les Vista-Cruiser!



Le compartiment à bagages dissimulé sous le plancher du Vista-Cruiser vous permet de mettre les objets de valeur à l'abri. Serrure sur demande.



Les second et troisième sièges du Vista-Cruiser se rabattent dans le plancher dégageant une plate-forme de charge de près de quatre pieds de large et de plus de huit pieds de long.

## VISTA-CRUISER

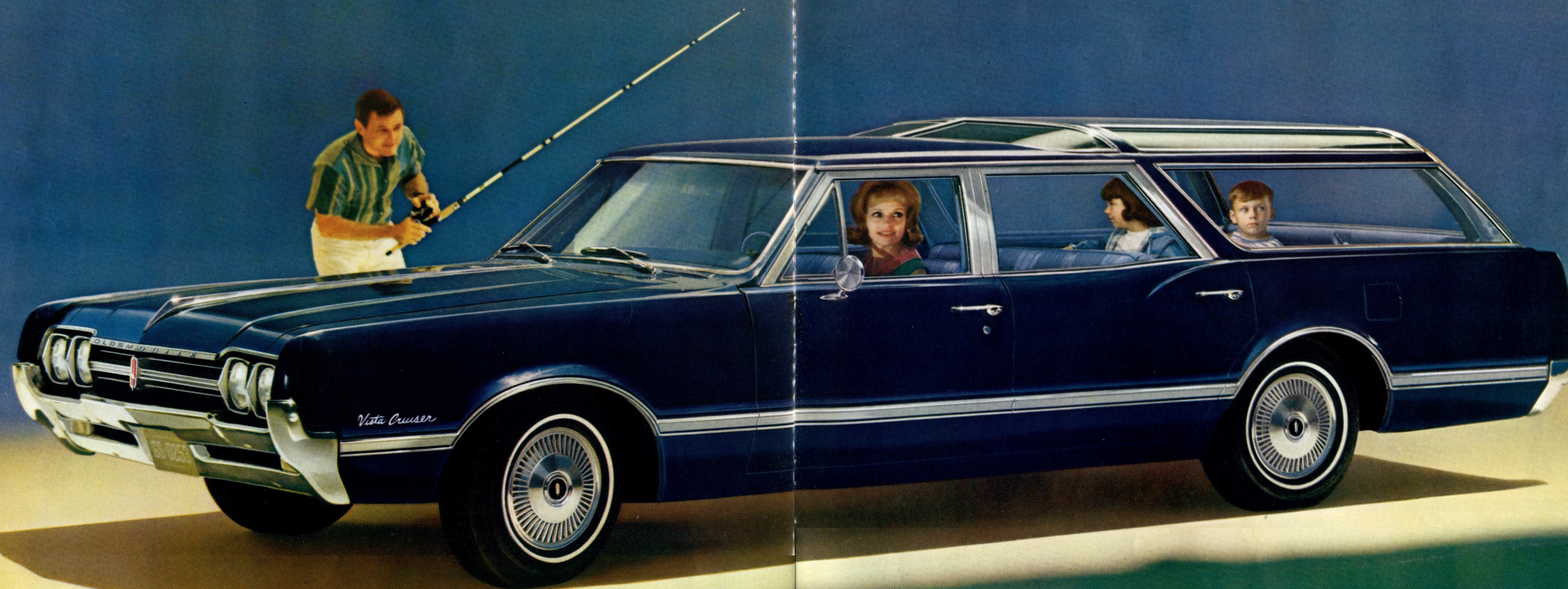

VISTA-CRUISER CUSTOM À 3 BANQUETTES

Quelles que soient les qualités que vous exigiez d'un station-wagon, les nouveaux Vista-Cruiser Oldsmobile offrent de quoi vous satisfaire! Dans cette carrosserie de lignes fuyantes, l'espace de charge atteint plus de 100 pieds cubes! Le toit Vista-Roof contribue à la grande hauteur intérieure qui permet de charger des objets volumineux. La suspension à ressorts à boudin montés aux quatre roues, le grand empattement

de 120 pouces et le châssis Guard-Beam à poutrelles de sécurité assurent une grande douceur de roulement. L'aspect du Vista-Cruiser fait sentir sa vigueur. Groupe moteur: V8 Rocket à taux de compression élevé développant jusqu'à 320 CV, et transmission automatique Jetaway ou boîtes à 3 ou 4 rapports. Le Vista-Cruiser offre toutes les qualités. Quatre modèles au choix: standard et Custom, 2 banquettes et 3 banquettes.

Les quatre modèles Vista-Cruiser sont représentés en page 23. Oldsmobile offre également, moyennant un modique supplément de prix, une série d'équipements et d'accessoires dont beaucoup sont représentés dans les illustrations et décrits en pages 20 et 21. Renseignez-vous auprès du concessionnaire Oldsmobile au sujet des équipements livrables.

# Moteurs Rocket à hautes performances

Les groupes moteurs Oldsmobile font une fois de plus sensation par leur conception technique. Sept V8 Rocket... un tout nouveau 6-cyl. en ligne... transmissions de grande douceur!

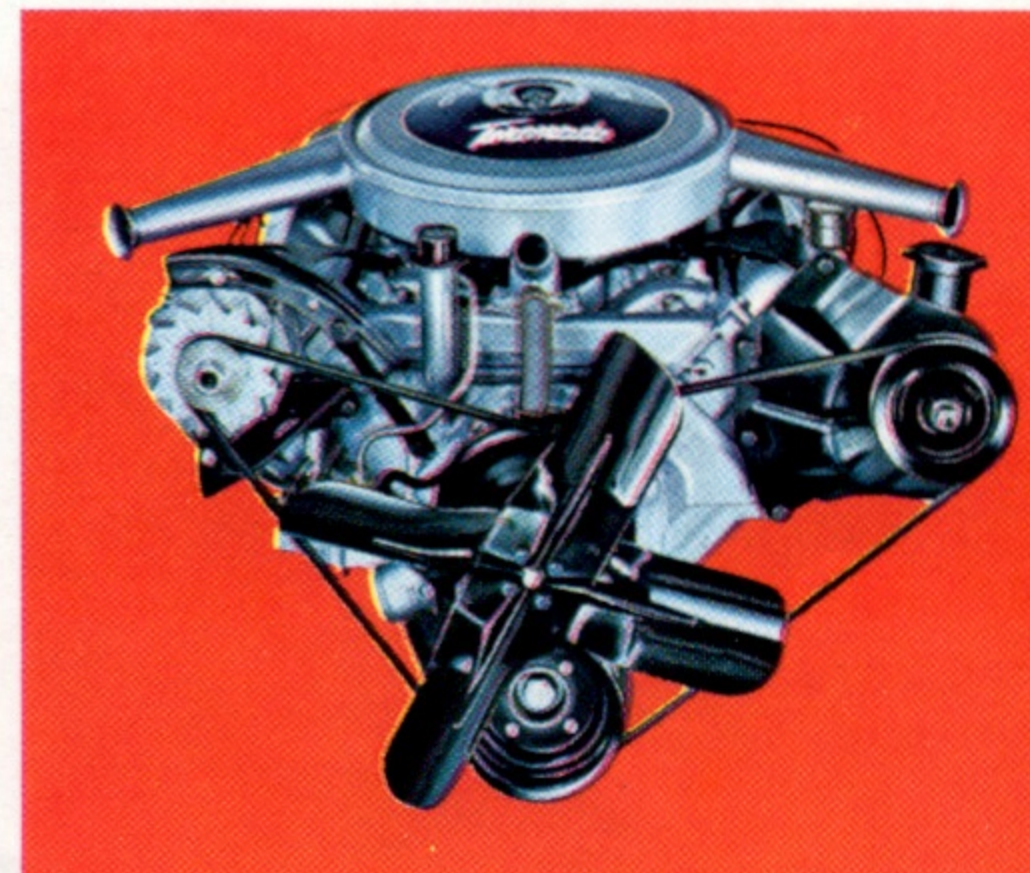

**V8 Rocket Toronado.** Le plus puissant Rocket Oldsmobile. Filtre à air à 2 prises et carburateur Quadrajét; 425 po. cu.; 385 CV; couple, 475 pi./lb; taux de compression, 10,5 à 1. Standard dans les deux modèles Toronado.

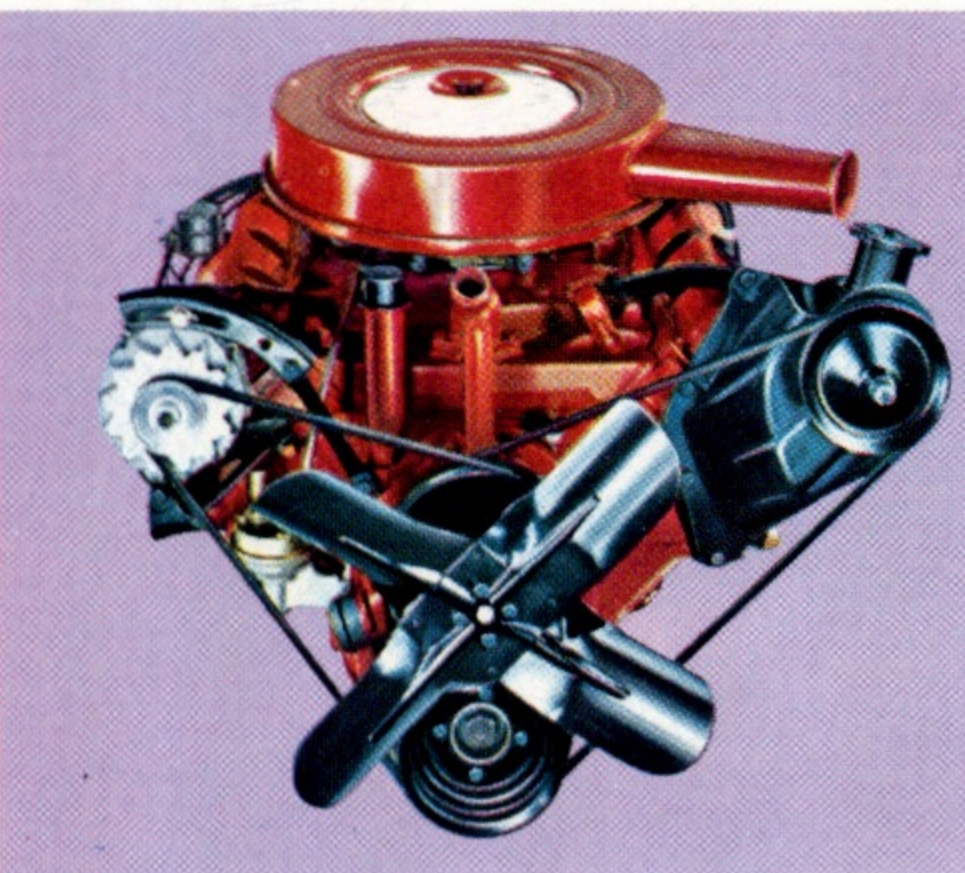

**V8 Starfire.** Carburateur Quadrajét; arbre à cames à grande hauteur de levée des soupapes; 425 po. cu.; 375 CV; couple, 470 pi./lb; taux de compression, 10,5 à 1. Supercarburant. Livrable moyennant supplément dans les Quatre-vingt-dix-huit et Delta 88.

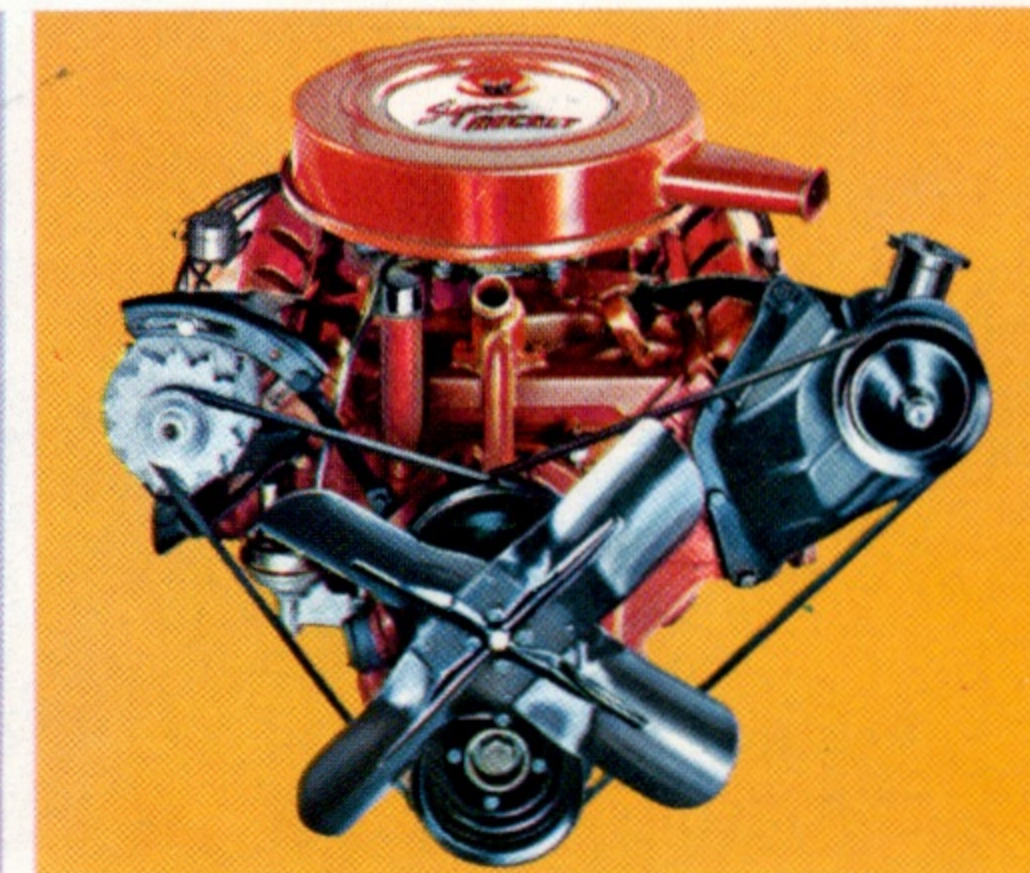

**V8 Super Rocket.** Carburateur Quadrajét; 425 po. cu.; 365 CV; couple, 470 pi./lb; taux de compression, 10,25 à 1. Supercarburant. Standard dans les Quatre-vingt-dix-huit. Moyennant supplément dans les Delta 88 et Dynamic 88.

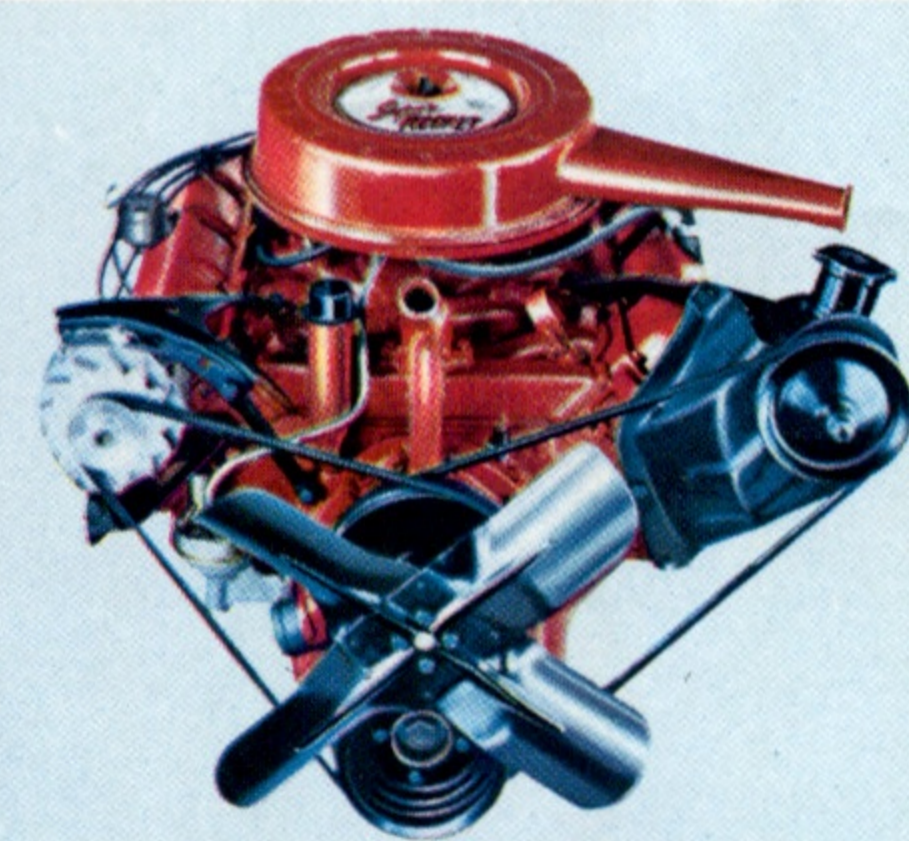

**V8 Super Rocket.** Nouveau carburateur à 2 corps; 425 po. cu.; 310 CV; couple, 450 pi./lb; taux de compression, 10,25 à 1. Supercarburant. Standard dans les Delta 88 et Dynamic 88. Version de 300 CV sans supplément dans la Dynamic 88 seulement.

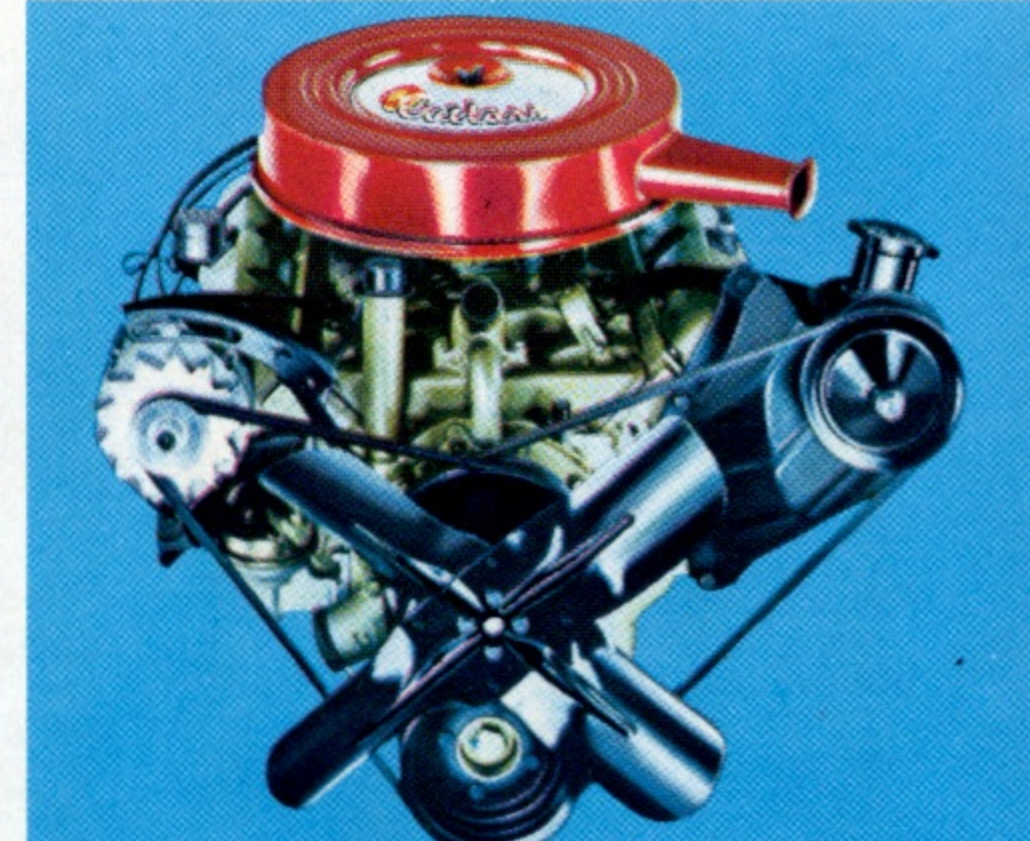

**V8 Cutlass.** Avec Quadrajét; 330 po. cu.; 320 CV; 10,25 à 1. Supercarburant. Standard dans les Cutlass, livrable moyennant supplément dans les F-85 de luxe et dans les 4 modèles Vista-Cruiser.

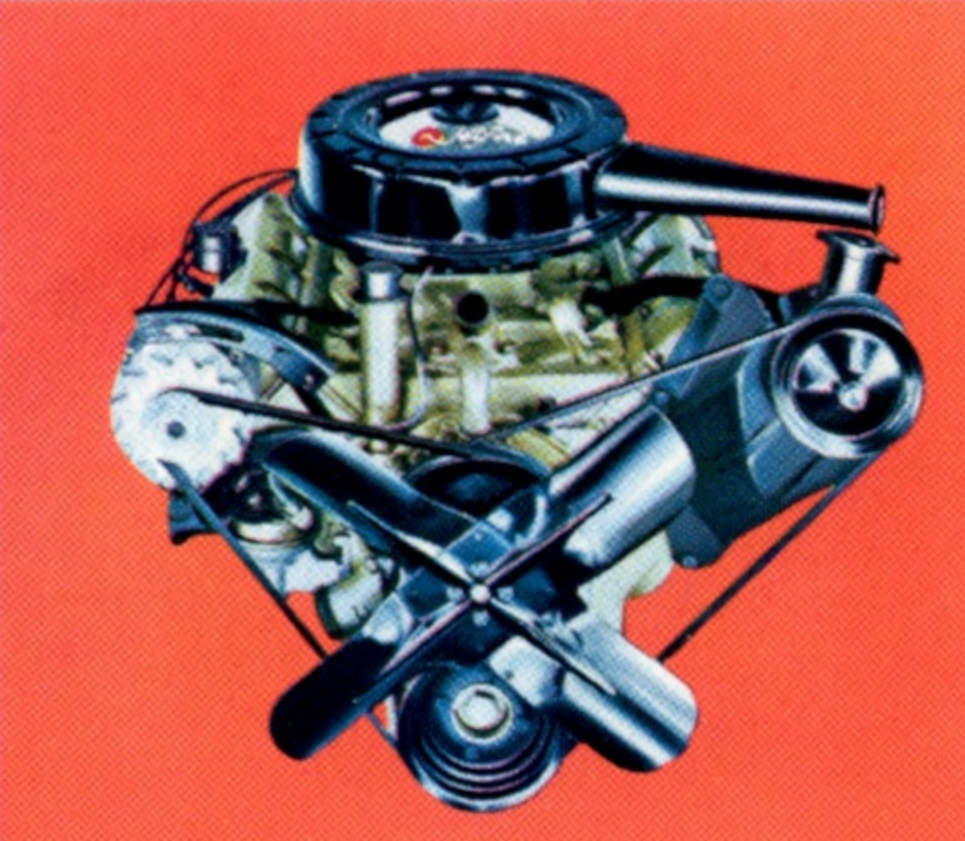

**V8 Rocket Jetfire.** Le plus gros V8 dans sa catégorie; 330 po. cu.; 250 CV; 335 pi./lb; 9 à 1. Carburant ordinaire. Livrable dans les F-85 de luxe; standard dans les Vista-Cruiser.

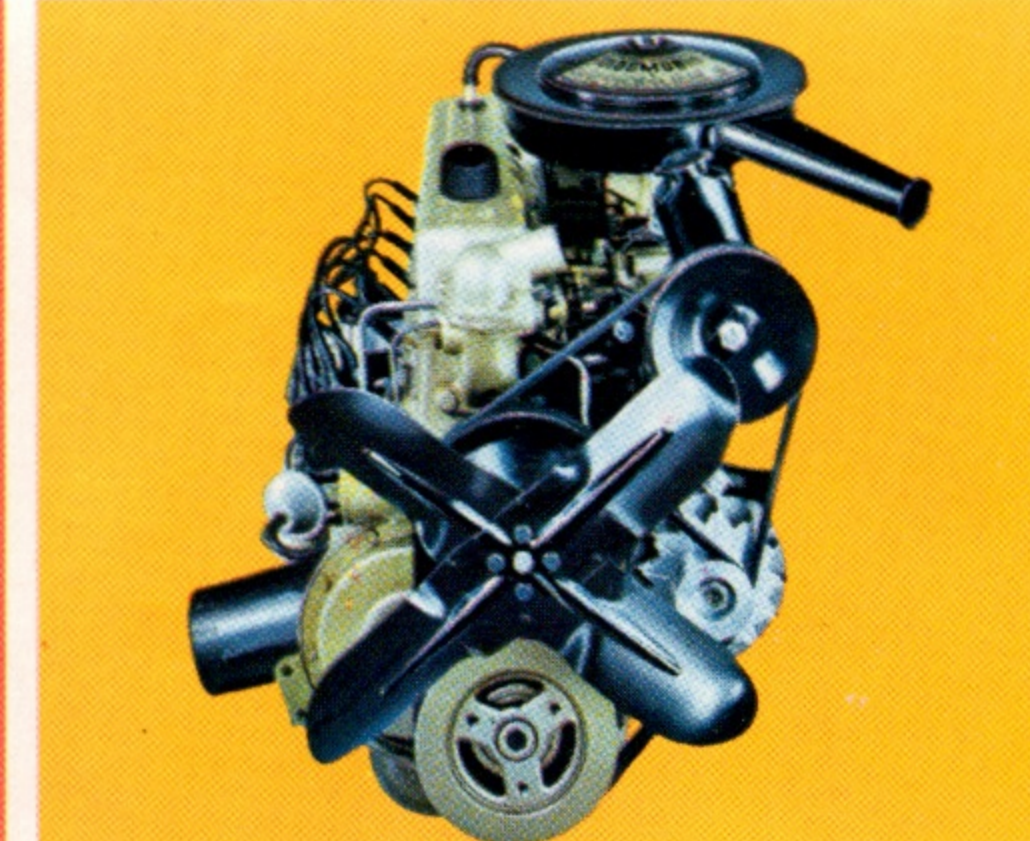

**Six-cyl. Action-Line.** Moteur en ligne de conception nouvelle. Rendement élevé, économique en essence, durable; 250 po. cu.; 155 CV; 240 pi./lb; 8,5 à 1. Carburant ordinaire. Dans les F-85 de luxe seulement.

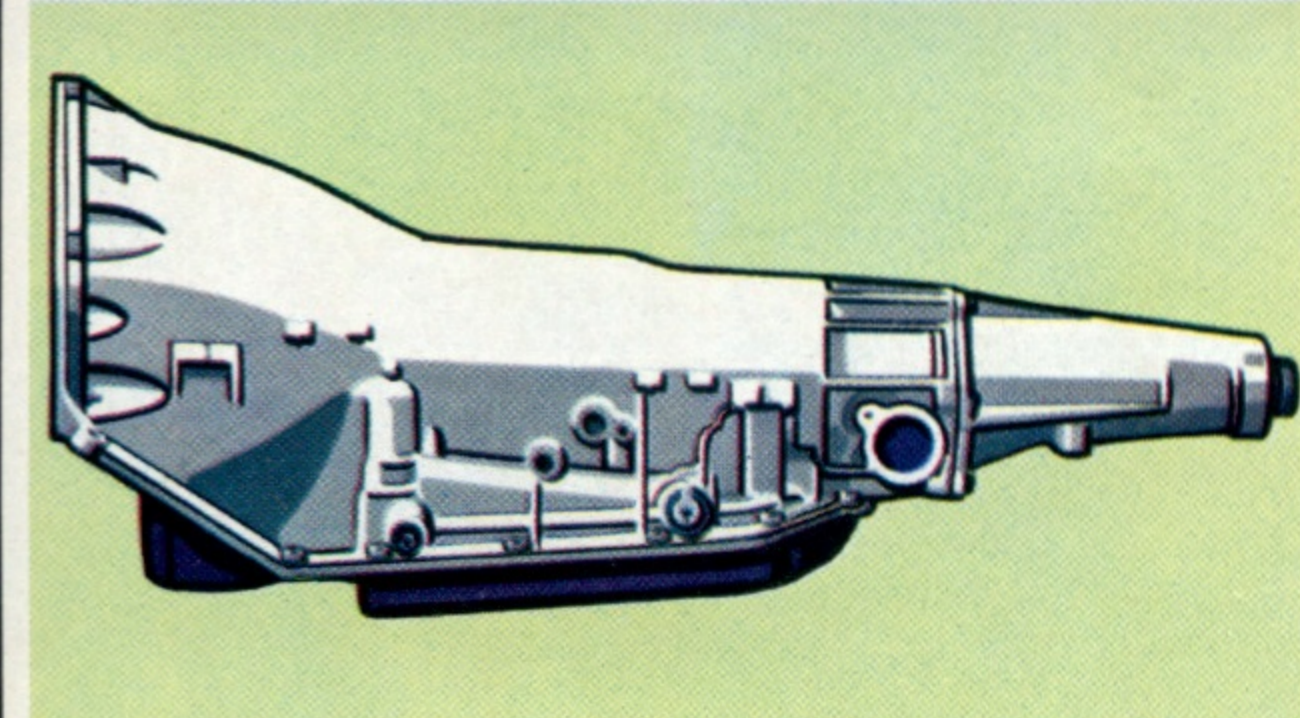

**Transmission Turbo Hydra-Matic.** Convertisseur de couple à pas variable, grande puissance, accélère en douceur. Gamme Super donnant un puissant frein moteur dans les descentes et plus de couple en côte. Standard dans les Toronado, Quatre-vingt-dix-huit et Delta. Livrable moyennant supplément dans les modèles Dynamic 88.

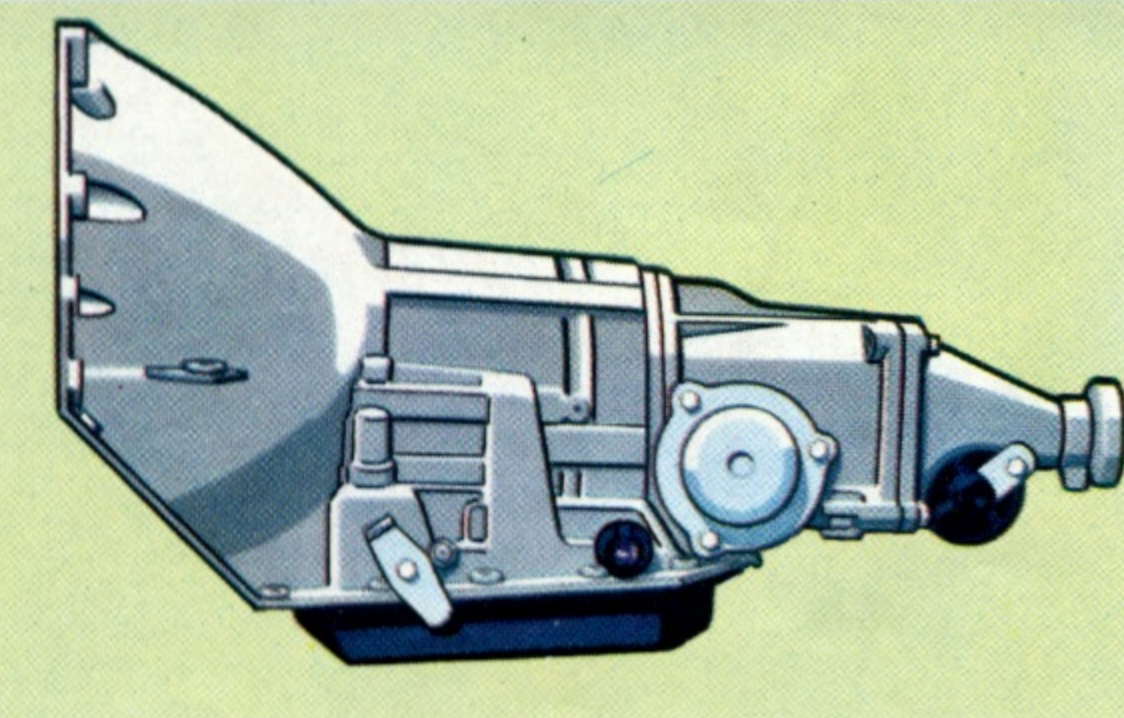

**Transmission Jetaway.** Transmission automatique à deux vitesses, de grande douceur. Convertisseur de couple à pas variable; puissance maximum à la mise en marche comme à vitesse de route. Livrable moyennant supplément dans tous les modèles F-85 de luxe, Cutlass et Vista-Cruiser.



**Boîte à 4 rapports avec levier au plancher.** Rapports rapprochés, tous synchronisés; moyennant supplément. Livrables dans les modèles importés sauf la Quatre-vingt-dix-huit.

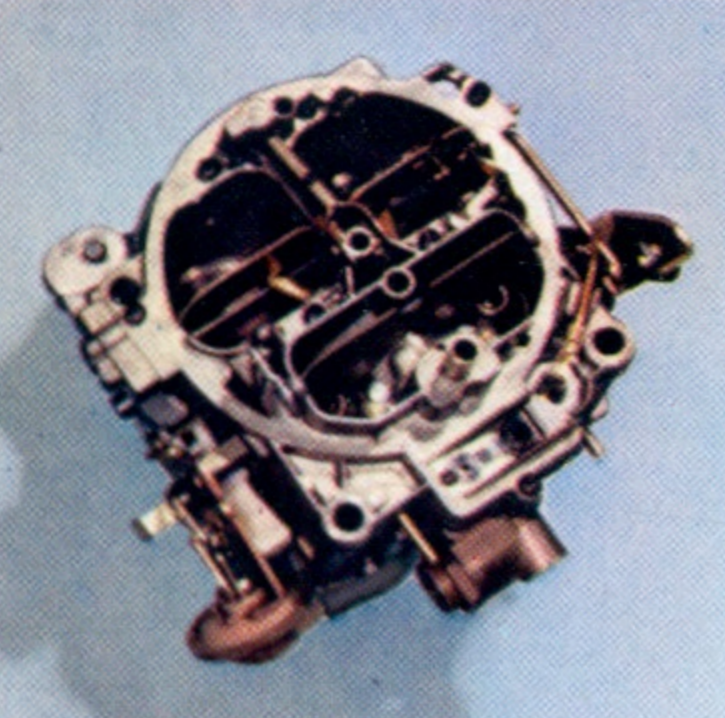

**Nouveau carburateur Quadrajét.** Côté secondaire: débit accru de 40% par rapport aux modèles antérieurs par ajutages d'arrivée d'air de grand diamètre. Côté primaire: ajutages avec venturis plus petits d'où économie.

# Châssis Power Profile

Châssis Oldsmobile de conception éprouvée pour 66: douceur de roulement, confort, stabilité et grande maniabilité!

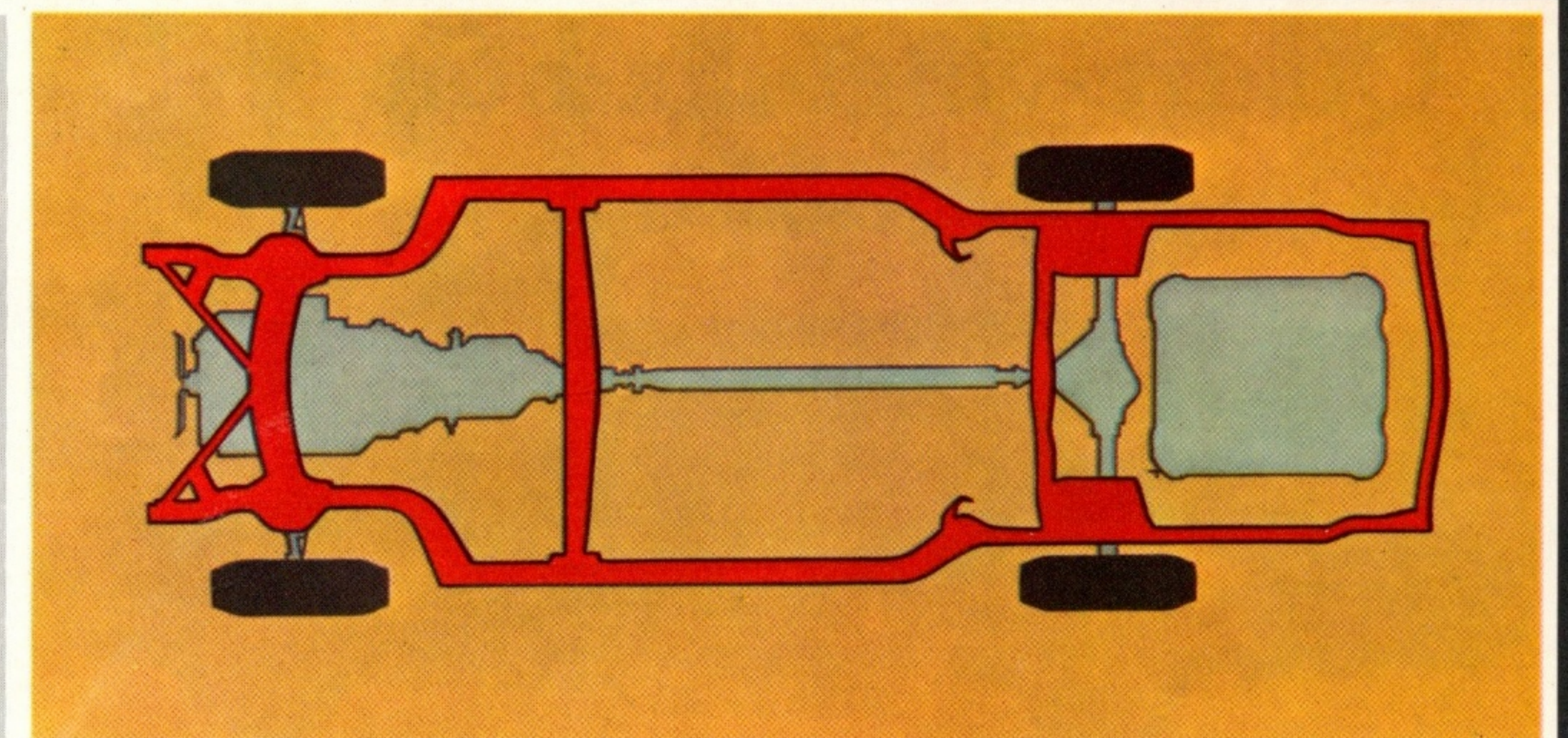

Cadre Guard-Beam à poutrelles de sécurité. Ce type de châssis-cadre, qu'Oldsmobile a été le premier à utiliser, assure le confort des occupants de la voiture et un grand dégagement au-dessus du sol. Les renforts en forme de K montés à l'avant et les poutres-caissons cintrés à l'arrière augmentent la rigidité du châssis et sa résistance aux efforts de torsion. Résultat: stabilité et douceur de roulement de toutes les Oldsmobile.

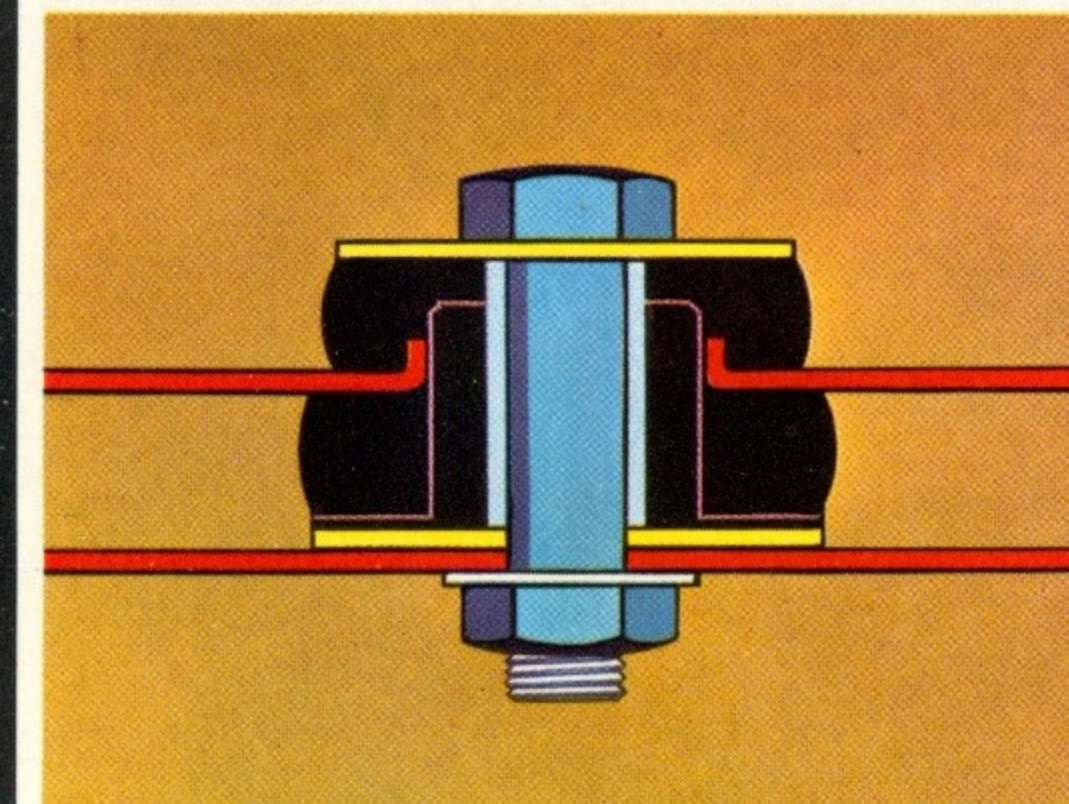

Blocs de montage Vibra-Tuned de la carrosserie, en caoutchouc naturel et synthétique, durables et situés en tous les points critiques. Ils réduisent les bruits de roulement et absorbent les vibrations avant leur transmission à la carrosserie.

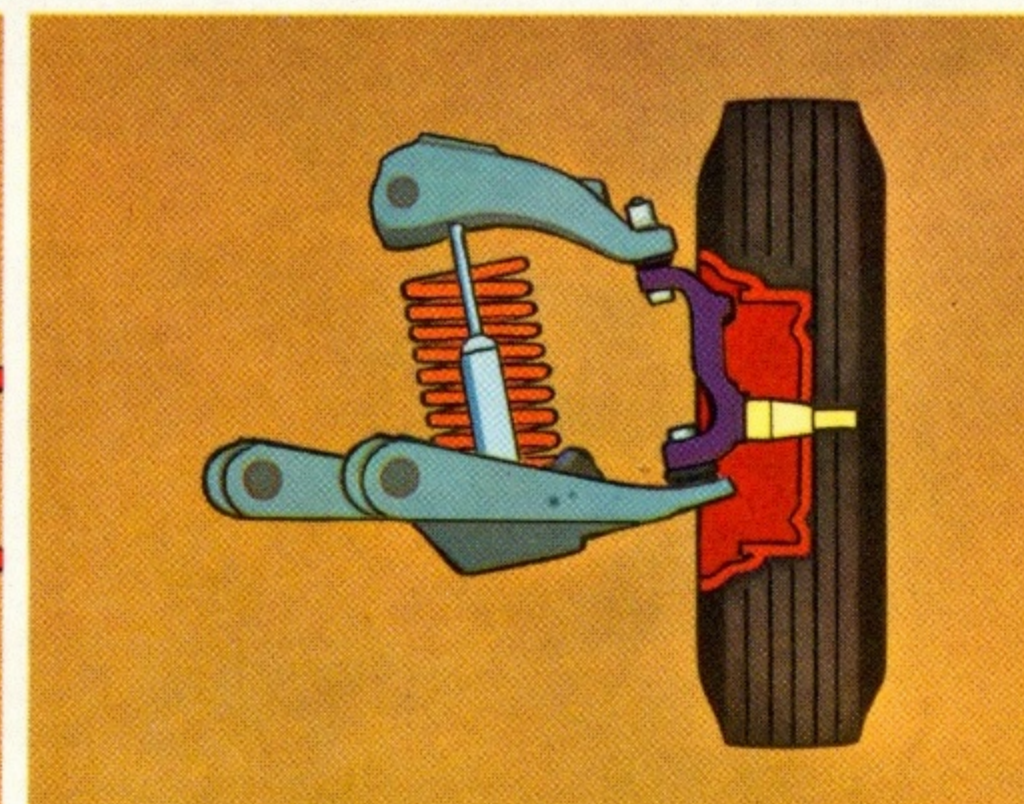

Suspension avant Pivot-Poise. Bras de suspension inférieurs et supérieurs en A avec larges pivots d'articulation et voie de très grande largeur améliorant la stabilité dans toutes les conditions d'utilisation.

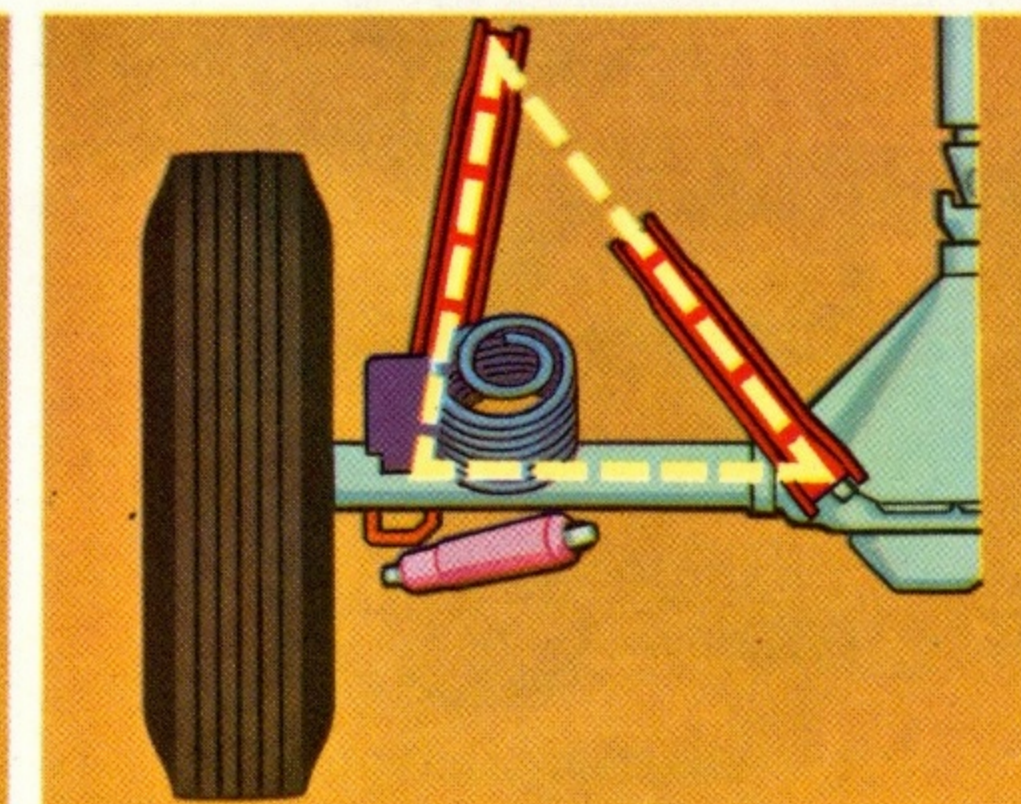

Suspension arrière à 2 triangles. Quatre bras de suspension disposés en triangle aident à réduire l'affaissement de l'arrière pendant les accélérations. Larges pivots d'articulation et poids réduit du pont arrière contribuent à la parfaite stabilité des Oldsmobile.

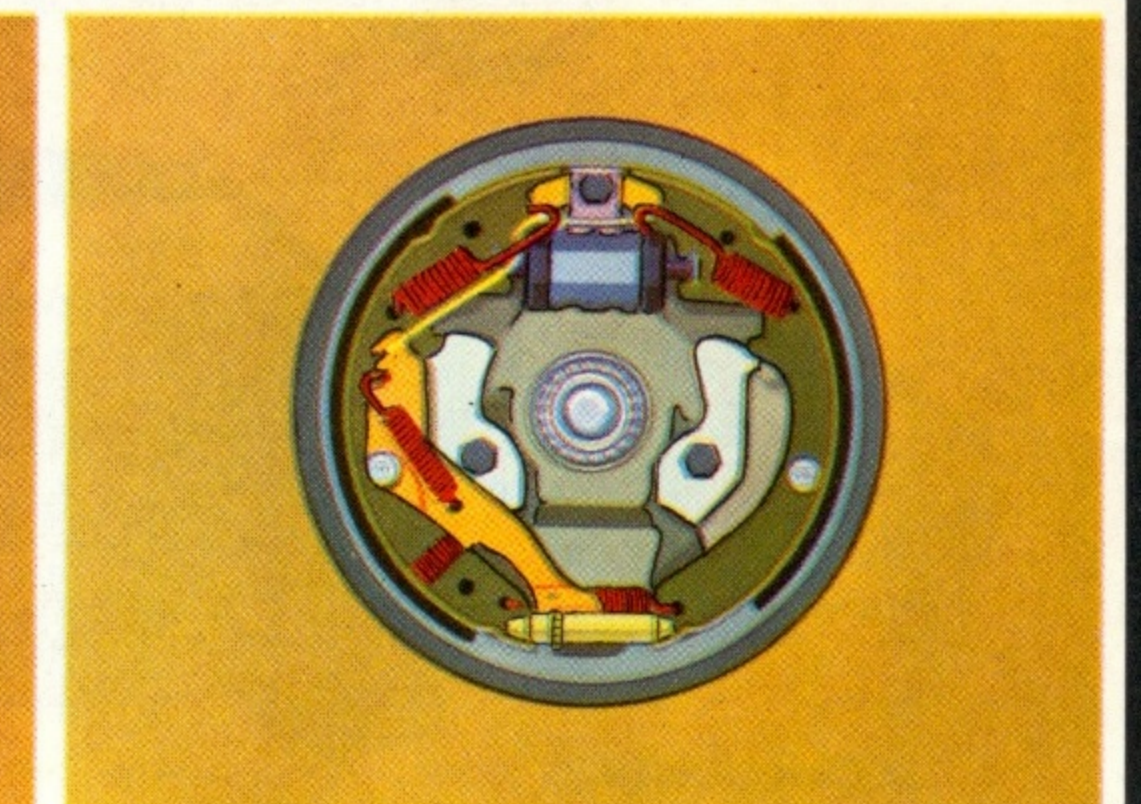

Freins à larges ailettes Air-Scoop dissipent rapidement la chaleur par circulation forcée de l'air. Garnitures épaisses de longue durée avec composés organiques augmentant l'efficacité du freinage. Tous les freins Oldsmobile sont autorégulateurs et autoserreurs.

# Accessoires et équipements Pour un modique supplément, vous aurez une Oldsmobile "hors série"



**Siège à dossier réglable.** Inclinaison réglable de 30 degrés; confort parfait du passager avant. Livrable dans la Toronado de luxe, la Delta 88 et la Cutlass; seulement avec sièges Strato sur demande.



**Appuis-tête aux sièges avant.** Réglables en 3 positions, pour augmenter le confort du conducteur et du passager. Coussins recouverts de Moroccan de couleur assortie aux garnitures. Livrables par paire dans tous les modèles.

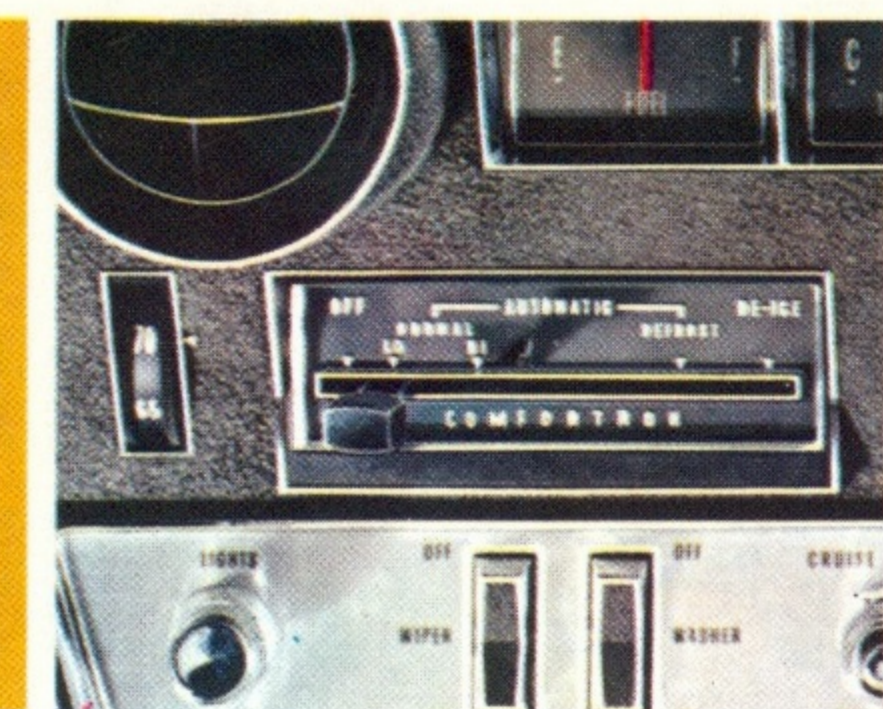

**Climatisation "quatre saisons".** Rafraîchit l'air immédiatement, réduit le taux d'humidité, retient la poussière et le pollen. Réglage automatique de la température, Comfortron. Livrable dans les Quatre-vingt-dix-huit.



**Commande automatique Cruise Control.** Maintient une vitesse prédéterminée. La résistance de la pédale à la pression du pied augmente pour indiquer que la vitesse choisie est atteinte. Livrable dans tous les modèles sauf dans les F-85.

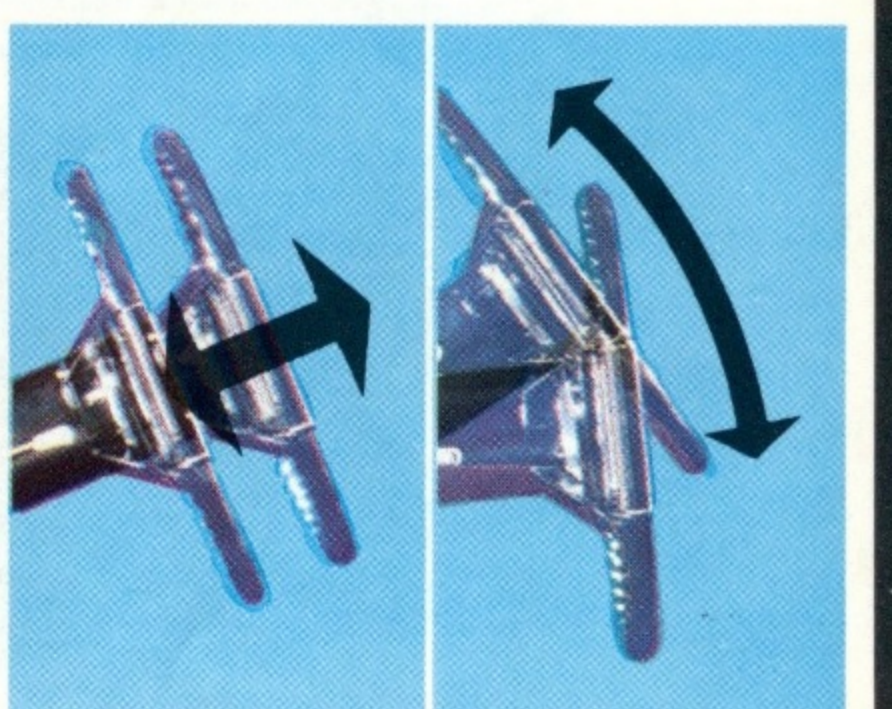

**Volant inclinable et télescopique.** Réglable à 7 degrés d'inclinaison et coulissant de 3 pouces d'avant en arrière; réduit la fatigue sur les longs parcours. Livrable moyennant supplément dans tous les modèles sauf dans les F-85.



**Radio AM-FM à sélection automatique.** Permet de capter facilement n'importe quelle station. Dans les Toronado seulement. Radio AM-FM à boutons-poussoirs; radio super de luxe à sélection automatique par boutons-poussoirs ou par commande au pied. Les deux modèles livrables dans quelques grandes Oldsmobile seulement. Radio de luxe à boutons-poussoirs et à transistors, sur demande dans tous les modèles. Antenne à commande électrique, haut-parleur à l'arrière et haut-parleur de résonance de grande musicalité (seulement dans les grandes Oldsmobile).

## Accessoires supplémentaires des Oldsmobile

Les accessoires suivants, livrables moyennant supplément pour de nombreux modèles Oldsmobile, contribueront à doter le modèle de votre choix de tout le confort désirable. Demandez à votre concessionnaire Oldsmobile quels accessoires sont livrables avec chaque modèle de chaque série.

- Servo-direction • Servo-freins • Lève-glaces électriques • Siège réglable électriquement • Glaces à commande électrique • Sièges à rembourrage de mousse • Rétroviseur latéral commandé à distance • Dégivrage de la fenêtre arrière • Signal "Safety Sentinel" indiquant le dépassement d'une vitesse choisie • Glaces teintées Shade-Lite • Déverrouillage du coffre commandé à distance • Bloc de commande sport • Moulures de glaces chromées • Moulures protectrices de portes • Moulures de gouttières • Pneus à flanc blanc • Système d'échappement double • Enjoliveurs de roues • Enjoliveurs de roues simulant des rayons • Cercles de décoration des roues • Lampes d'accueil et de lecture • Phares de virage • Lampe témoin du frein de stationnement • Montre électrique • Porte-bagages et lève-glace électrique de l'abattant pour les station-wagons.

## Quatre-vingt-dix-huit

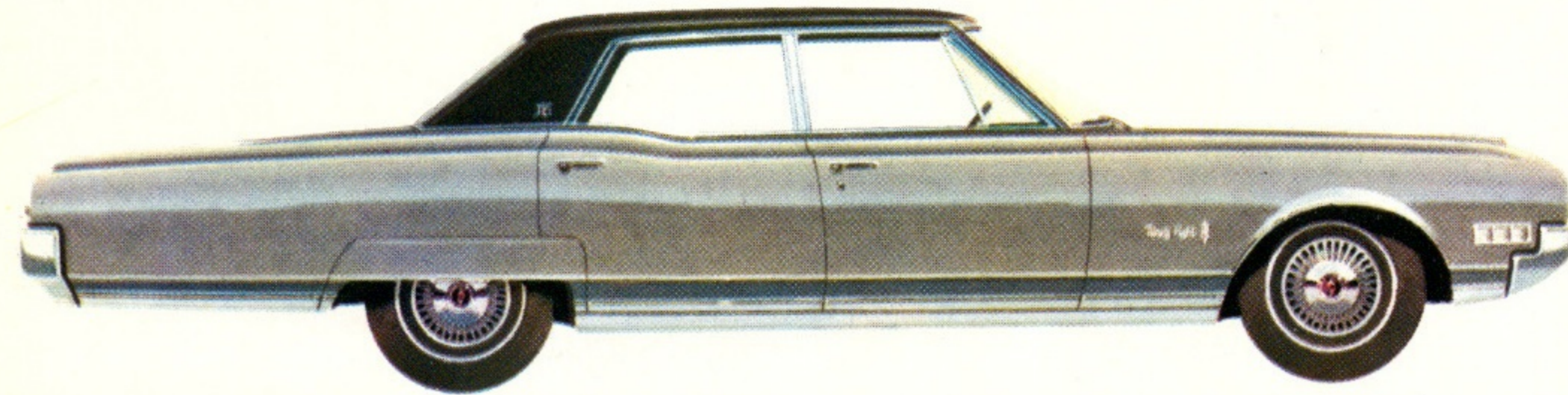

SEDAN DE LUXE



SEDAN HOLIDAY



COUPÉ HOLIDAY



TOWN SEDAN



DÉCAPOTABLE

## Delta 88



COUPÉ HOLIDAY

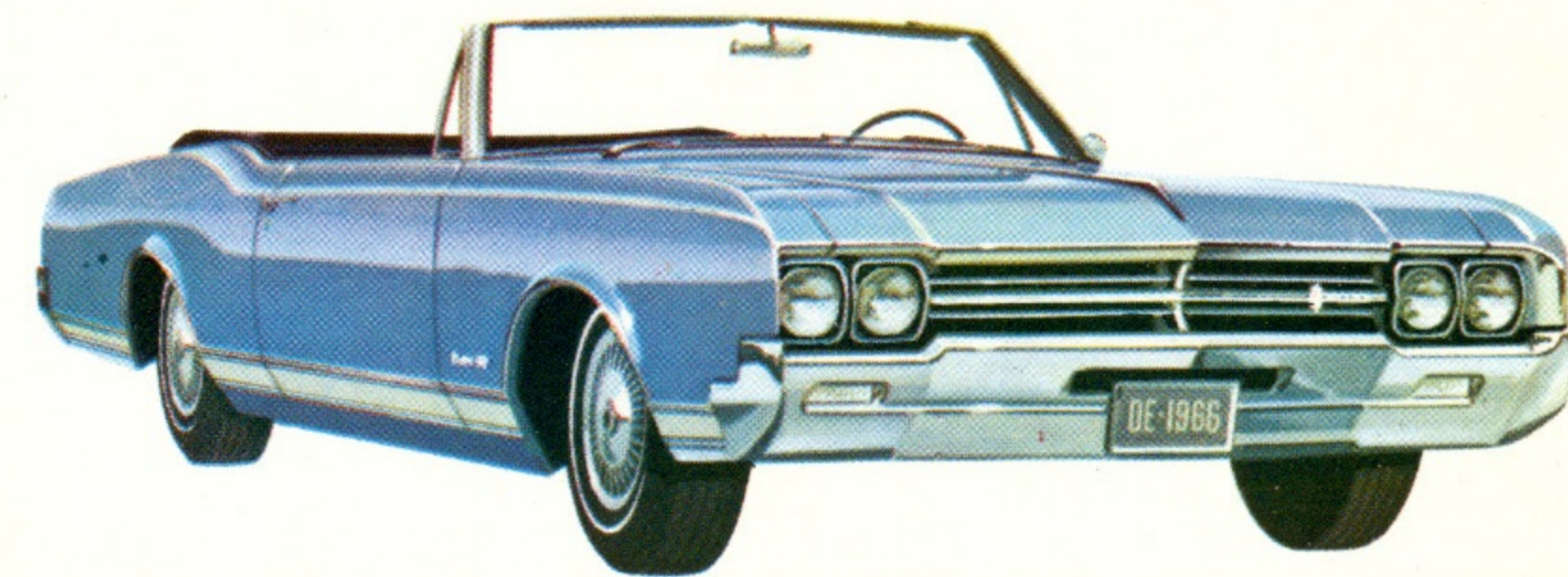

DÉCAPOTABLE



SEDAN HOLIDAY



SEDAN CELEBRITY

### Une de ces Oldsmobile 66 à moteur Rocket est faite pour vous!

De la sensationnelle Toronado à traction avant jusqu'à l'économique F-85, Oldsmobile offre un choix particulièrement étendu de modèles dont les performances, l'équipement et le prix répondent aux goûts de chacun. Luxueuses Quatre-vingt-dix-huit, 88 pleines

de fougue, attrayantes Cutlass, nouveaux station-wagons Vista-Cruiser et F-85 . . . vous n'avez que l'embaras du choix! Partez en grand style aujourd'hui même, dans une Oldsmobile à moteur Rocket!

## Dynamic 88



DÉCAPOTABLE



COUPÉ HOLIDAY



SEDAN CELEBRITY



SEDAN HOLIDAY

## F-85

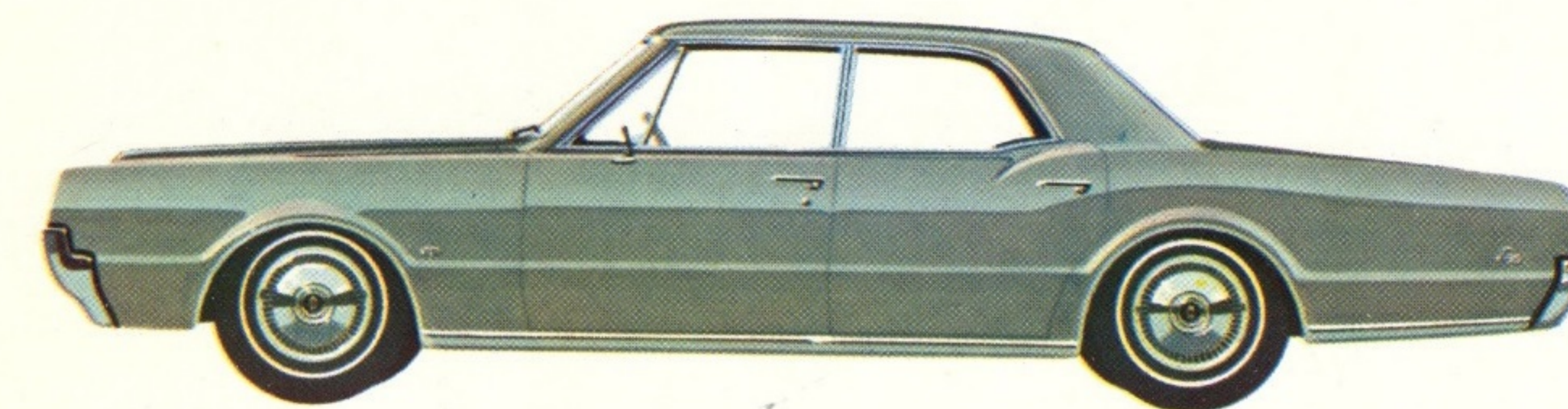

SEDAN 4 PORTES F-85 DE LUXE



COUPÉ CLUB F-85 DE LUXE



STATION-WAGON F-85 DE LUXE

## Cutlass



CUTLASS SUPREME



COUPÉ HOLIDAY CUTLASS



DÉCAPOTABLE CUTLASS

## Vista-Cruiser

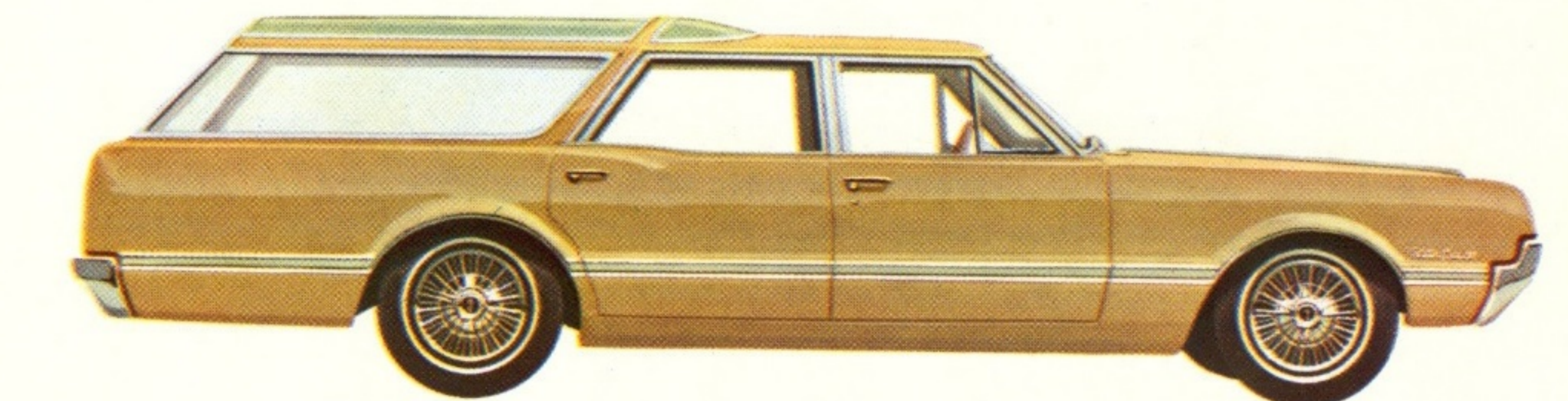

VISTA-CRUISER CUSTOM À 3 BANQUETTES



VISTA-CRUISER CUSTOM À 2 BANQUETTES



VISTA-CRUISER À 3 BANQUETTES



VISTA-CRUISER À 2 BANQUETTES



# CARACTÉRISTIQUES OLDSMOBILE POUR 1966

## CARACTÉRISTIQUES GÉNÉRALES

	TORONADO	QUATRE-VINGT-DIX-HUIT	DELTA 88	DYNAMIC 88	CUTLASS	F-85 DE LUXE	VISTA-CRUISER
Empattement	119"	126"	123"	123"	115"	115"	120"
Longueur hors tout	211"	223"	217"	217"	204.2"	204.2"	209.3"
Largeur hors tout	78.5"	80"	80"	80"	75.4"	75.4"	75.4"
Hauteur hors tout*	52.8"	55.8"	55.5"	55.5"	54.5"	54.5"	58.3"
Poids en ordre de marche (lb)*	4496	4368	4154	4121	3399	3346	3862
Cap. du réservoir (gal. imp.)	20	20%	20%	20%	16 $\frac{3}{4}$	16 $\frac{3}{4}$	16 $\frac{3}{4}$
Espace intérieur à hauteur de tête* (av. arr.)	37.9"/37.5"	39.5"/38.2"	38.8"/37.8"	38.8"/37.8"	38.1"/37.2"	38.1"/37.2"	38"/40.3"
Pour les jambes* (po.)	41.8"	41.0"	41.1"	41.1"	41.5"	41.3"	41.3"
À hauteur des hanches* (po.)	62.2"	63.5"	63.7"	63.7"	59.9"	59.9"	59.9"
Voie (av. arr.)	63.5/63	62.5/63	62.5/63	62.5/63	58/59	58/59	58/59
Dim. des pneus	8.85 x 15	8.55 x 14	8.25 x 14	8.25 x 14	7.35 x 14	7.35 x 14 †	8.25 x 14
Cap. du coffre* (pi. cu.)	14.5	23.4	19.4	19.4	20.1	20.1	98.5
Rapport de démultiplication (std)	3.21	3.08	3.23	3.23	3.23	3.08	3.23

\*Sedan 4 portes; Vista-Cruiser 2 sièges †V8; Six Action-Line: 6.95 x 14

## MOTEURS

	CV.	COUPLE	CYL. EN PO. CU.	TAUX DE COMP.	CARB. (corps)	ESSENCE	LIVRABLE
Toronado Rocket V8	385	475	425	10.5	4	super	Toronado seulement
Starfire V8	375	470	425	10.25	4	super	Moyennant supplément dans les Quatre-vingt-dix-huit et les Delta 88
V8 Super Rocket	365	470	425	10.25	4	super	Quatre-vingt-dix-huit—livrable moyennant supplément dans les Delta 88 et les Dynamic 88
V8 Super Rocket	310	450	425	10.25	2	super	Delta 88 et Dynamic 88
V8 Super Rocket	300	430	425	9.0	2	ordinaire	Livrable sans supplément de prix dans les Dynamic 88
V8 Rocket Jetfire	250	335	330	9.0	2	ordinaire	Vista-Cruiser. Livrable dans les F-85 de luxe
V8 Cutlass	320	360	330	10.25	4	super	Cutlass, livrable moyennant supplément dans les Vista-Cruiser et les F-85 de luxe
Six Action-Line	155	240	250	8.5	1	ordinaire	Livrables dans les F-85 de luxe seulement

**ÉQUIPEMENT** Les accessoires suivants sont livrables en équipement standard dans toutes les Oldsmobile 1966: Chauffage-dégivrage. Ceintures de sièges avant et arrière. Tableau de bord rembourré. Pare-soleil rembourrés. Essuie-glaces à deux vitesses antiéblouissants. Lave-glaces. Rétroviseur latéral. Signaux de direction. Feux de recul. Équipement additionnel:

	TORONADO	QUATRE-VINGT-DIX-HUIT	DELTA 88	DYNAMIC 88	CUTLASS	F-85 DE LUXE	VISTA-CRUISER
Turbo Hydra-Matic	Std	Std	Std	*	—	—	—
Jetaway Drive	—	—	—	—	*	*	*
Servo-direction	Std	Std	*	*	*	*	*
Servo-freins	Std	Std	*	*	*	*	*
Lève-glaces	*	Std <sup>1</sup>	*	*	*	*	*
Siège automatique	*	Std <sup>1</sup>	*	*	*	*	*
Volant de luxe	Std	Std	Std	Std	Std	Std	Std
Siège avant rembourré de mousse	Std	Std	Std	Std	Std	Std	Std <sup>2</sup>
Siège Strato	Std <sup>3</sup>	—	—	—	—	—	—
Siège Strato type baquet	*	—	—	—	Std <sup>4</sup>	—	—
Lampe témoin du frein de stationnement	Std	Std	Std	Std	*	*	*
Tapis	Std	Std	Std	Std	Std	Std	Std <sup>2</sup>
Montre électrique	Std	Std	*	*	*	*	*
Enjoliveurs de roues	—	Std	Std	Std	*	*	*
Cercles de décoration des roues	Std <sup>2</sup>	—	*	*	*	*	*

\*Livrable moyennant supplément <sup>1</sup>Moyennant supplément dans les Town sedan <sup>2</sup>Moyennant supplément dans les modèles standard  
<sup>3</sup>Dans les Toronado de luxe seulement <sup>4</sup>Moyennant supplément dans les coupé Holiday et décapotable

Oldsmobile se réserve le droit de faire à tout moment, et sans préavis, des changements dans les prix, couleurs, matériaux, équipements, caractéristiques et modèles, et aussi de cesser la fabrication de certains modèles.

LES ILLUSTRATIONS DE CE CATALOGUE NE MONTRENT PAS NÉCESSAIREMENT LES COULEURS, LES MATÉRIAUX ET L'ÉQUIPEMENT STANDARD. GENERAL MOTORS PRODUCTS OF CANADA, LIMITED SE RÉSERVE LE DROIT DE FAIRE À TOUT MOMENT, ET SANS PRÉAVIS, DES CHANGEMENTS DANS LES PRIX, COULEURS, MATÉRIAUX, ÉQUIPEMENTS, CARACTÉRISTIQUES ET MODÈLES, ET AUSSI DE CESSER LA FABRICATION DE CERTAINS MODÈLES. CE DROIT POURRA ÊTRE EXERCÉ SANS ENCOURIR AUCUNE OBLIGATION EN CE QUI CONCERNE LES VOITURES VENDUES ANTERIEUREMENT. GENERAL MOTORS PRODUCTS OF CANADA, LIMITED, OSHAWA, ONTARIO.