

Urraco

P300



Urraco P300 Lamborghini

Lamborghini URRACO:
una berlina a quattro posti, di cilindrata media
e dalle prestazioni elevatissime,

con il gruppo propulsore sistemato in posizione centrale
davanti all'asse delle ruote posteriori.

Erede degli avanzati concetti tecnici della Casa,
l'URRACO è una vettura non solo impostata su prestazioni eccezionali
intese in senso assoluto, bensì su qualità non meno importanti,
quali il comfort e la praticità,
che ne rendono la guida piacevole e comoda
anche nelle più svariate condizioni d'uso.





Lamborghini URRACO:
Berlinetta quatre places, à cylindrée moyenne
et performances très élevées.
Le moteur central est placé transversalement
en avant de l'axe des roues arrière.
Confort et aisance de conduite complètent
les caractéristiques de cette voiture,
expression la plus récente des traditions
d'avant-garde de Lamborghini.

The Lamborghini URRACO:
A high performance mid engine
four seater "Berlinetta"
with medium cubic capacity.
Successor to the advanced technical
designs incorporated in the 350 and 400 GT 2+2,
the URRACO offers outstanding performance
and road holding,
combined with all round versatility.

Lamborghini URRACO:
4-sitzige "Berlinetta" mittlerer Groesse.
Der Mittelmotor
gewährleistet höchste Leistungen.
Erbe der fortschrittlichen technischen
Lösungen des Lamborghini -Werkes,
bietet dieser Wagen ausserdem
einmaligen Komfort unter
den verschiedensten Fahrbedingungen.



una linea **bertone**



Disegnata da Bertone,
la LAMBORGHINI URRACO è slanciata e al tempo stesso molto compatta.
La sua linea frutto di profonde ricerche stilistiche
soddisfa le esigenze aerodinamiche
imposte dalle eccezionali prestazioni e quelle inedite dalla vettura,
spiccatamente sportiva a motore posteriore centrale,
di notevole abitabilità.





Dessinée par Bertone,
la URRACO a une ligne aérodynamique
et en même temps compacte.
Résultat d'études avancées, elle offre,
avec des performances nettement sportives,
une mécanique raffinée
et un habitacle spacieux.



The URRACO, with its Bertone designed body,
is both streamlined and compact.
The many innovative features
of the car include an aerodynamic body
which combines comfort to complement
the car's outstanding performance.

Von Bertone entworfen,
weist der URRACO eine schlanke
und zugleich kompakte Linienführung auf.
Ein ausserordentliches stylistisches
Empfinden vereint Stromlinienaufbau
mit höchsten Leistungen,
Fahrkomfort mit sportlichem Elan.

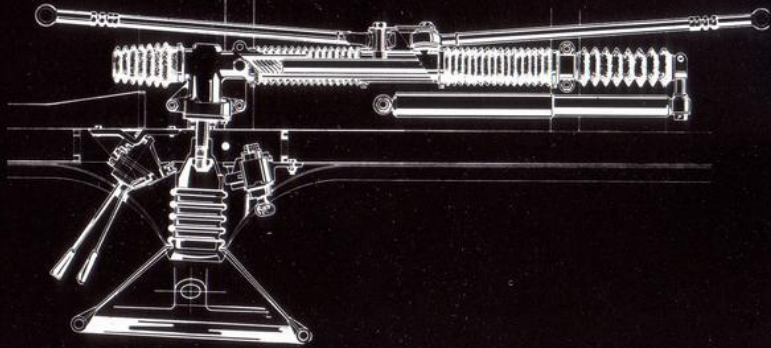
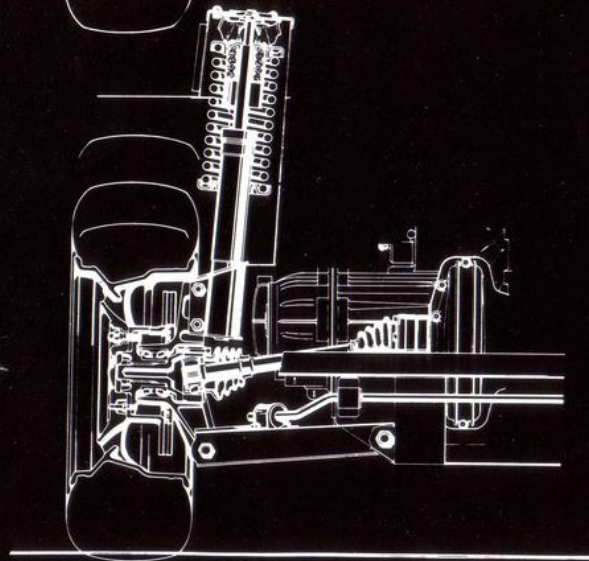
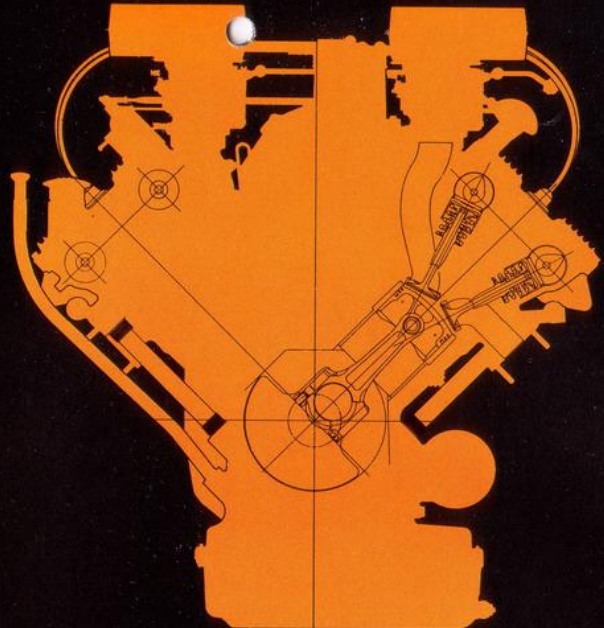
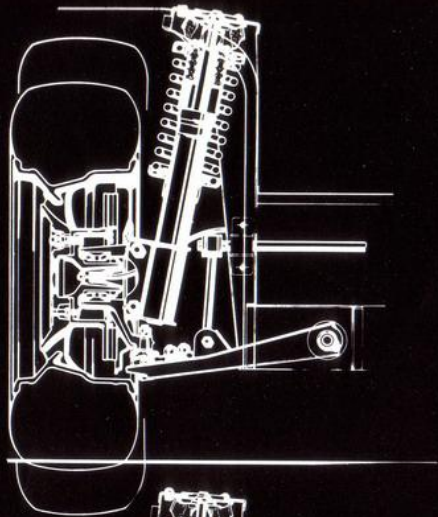

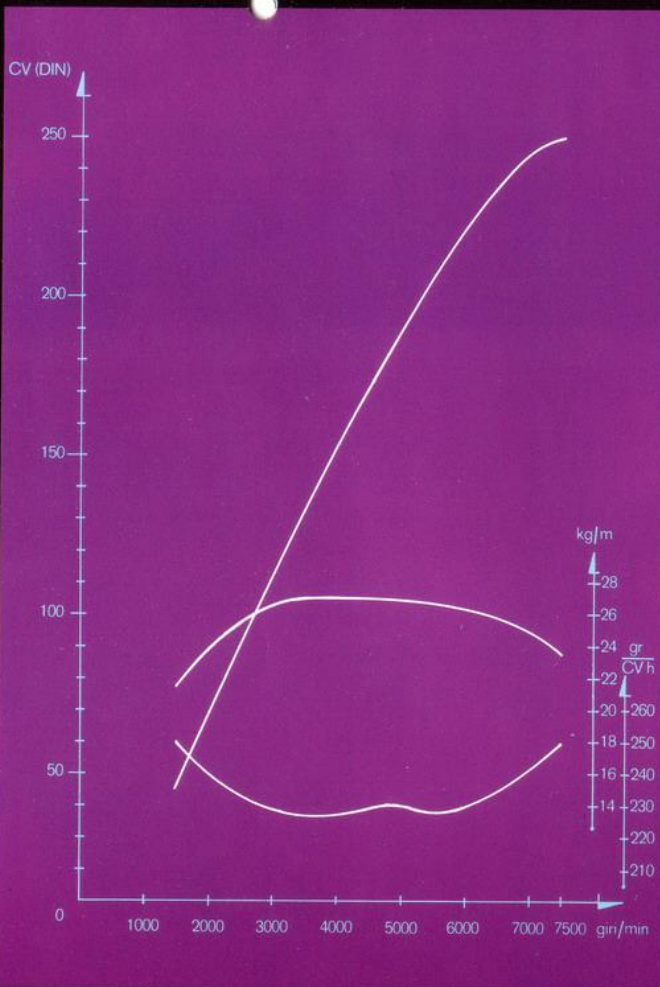

CARATTERISTICHE MECCANICHE

Sospensioni: Con l'adozione di sospensioni Mc Pherson su tutte e quattro le ruote, si sono ottenute doti ineccepibili di stabilità e tenuta di strada, con una geometria di alta precisione.

Sterzo: Da uno studio molto accurato è scaturita l'adozione di uno sterzo a cremagliera. Il meccanismo, adatto a vetture di carattere sportivo grazie alle sue doti di precisione, è stato concepito in modo da poter eliminare il piantone sterzo, fornendo in tal modo una notevole sicurezza.

Motore: E' un otto cilindri a V di 90° che concilia l'esigenza di una elevata potenza specifica con una notevole elasticità ai regimi bassi e medi. Tutte le fusioni del gruppo propulsore sono realizzate in lega leggera.

CARACTÉRISTIQUES MÉCANIQUES LES PLUS SAILLANTES

Suspension: par l'adoption des suspension McPherson sur les quatre roues on a pu atteindre une stabilité et une tenue de route irréprochable ainsi qu'une géométrie d'haute précision.

Direction: Des études avancées ont conduit à l'adoption d'une direction à crémaillère. Le mécanisme, qui grâce à sa précision est idéal pour des voitures sportives, permet d'éliminer la colonne de direction. Par conséquent la sécurité est nettement améliorée.

Moteur: Il s'agit d'un 8 cylindres en V à 90° qui combine une puissance très élevée avec une élasticité considérable à bas et moyen régime. Les fusions du groupe propulseur sont en alliage léger.

PRINCIPLE ENGINEERING FEATURES

Suspension: McPherson four wheel independent struts, with high-precision geometry.

Steering: Rack and pinion. This has been chosen following the study of advanced technical data which has proved that this type of steering is the most suitable for sports cars. The absence of a steering column allows for the maximum degree of safety.

Engine: The V8 engine mounted at 90 degrees combines maximum power at full revs, with complete flexibility at low and medium speeds.

TECHNISCHE VORZÜGE

Aufhängungen: Durch Einfuehrung der McPherson-Aufhängungen an allen vier Raedern, ist eine einwandfreie Stabilität und Strassenlage erzielt worden. Die Geometrie des Wagens ist tadellos.

Lenkung: Sorgfaeltige Versuche haben zum Einbau einer Zahnstangenlenkung gefuehrt. Durch diese Vorrichtung, die wegen ihrer genauen Funktionsweise besonders fuer Sport-Wagen geeignet ist, entfaellt die Lenksaeule. Somit wird dem Fahrer zusaetzliche Sicherheit gewaehrleistet.

Motor: Der 8-Zylinder-V-90°-Motor vereint hoechste Leistung mit beachtenswerter Elastizitaet im niederen und mittleren Drehzahlbereich. Der Motor- und Zylinderblock sowie das Getriebe-Gehaeuse sind aus Leichtmetall.

LAMBORGHINI URRACO P 300

Motore e trasmissione

Motore a 8 cilindri a V 90°
Cilindrata totale 2996 cm (86x64,5)
Rapporto di compressione: 10:1
Potenza max: 250 CV (DIN)
Coppia max: 27 Kg.m a 3500 R.P.M.
Regime max autorizzato 7.500 R.P.M.
Posizione motore: centrale - trasversale
Montaggio e teste in lega leggera
Albero motore: 5 supporti
Accensione: 1 distributore e 2x1 bobine
Candele Bosch 235 P 21
Pompa alimentazione: 1 Bendix elettr. 12 V.
Carburatori: 4 doppio corpo invertiti
Lubrificazione: pompa olio a ingranaggi
Raffreddamento: acqua con pompa centrifuga
N° 2 ventole; 1 elettrica
1 elettrica a termocontatto

Impianto elettrico

Tensione 12 V
Batteria 55 Ah
Alternatore Bosch 770 W

Frizione

Monodisco a secco a diaframma

Cambio

Lamborghini 5M+R

Trasmissione

Mit gleichlaufenden Doppel-Gelenken

Telaio

Carrozzeria autoportante
Sospensioni: Anteriore Mc Pherson - Posteriore Mc Pherson
Barra di torsione anteriore e posteriore
Freni: a disco autoventilati (doppio circuito) e 2 servofreni
Sterzo a cremagliera
Cerchi: lega di magnesio
Dimensioni 7,5 x 14"
Pneumatici - tipo: radiale a profilo ribassato.
Dimensioni: anteriori 195/70 VR 14
posteriori 205/70 VR 14

Carrozzeria

Coupé 4 posti (Bertone)
Lunghezza: 4285 mm.
Larghezza: 1740 mm.
Altezza: 1160 mm.
Passo 2450 mm.
Carreggiata anteriore: 1450 mm. posteriore: 1470
Capacità baule 285 lt.

Peso

a secco (con olio e acqua) 1300 Kg.

Prestazioni

Velocità max: oltre 260 Km/h
Accelerazione: (con 2 persone - 1 km. da fermo) 25,8 sec.

LAMBORGHINI URRACO P 300

Motore e Kraftübertragung

Motour: 8-Zylinder-V-90°-Motor
Hauptraum: 2996 cm. (86x64,5)
Verdichtung: 10:1
Höchstleistung: 250 PS (DIN)
Höchst Drehmoment: 27 Kg.m - 3500 U.p.M.
Höchst Drehzahl: 7500 U.p.M.
Querliegender Mittelmotor
Motor-Block und Zylinder-Köpfe aus Leichtmetall
Kurbelwelle: Fünffach gelagert
Zuendung: über 1 Verteiler und 2x1 Spulen
Zündkerzen: Bosch 235 P 21
Kraftstoff Pumpe: Elektrische 12 V - Bendix-Pumpe
Vergaser: 4 Doppelvergaser
Schmierung: über 1 Öl-Zahnradpumpe
Kühlung: über 1 zentrifugale Wasserpumpe und zwei elektrische Ventilatoren
(einer davon mit Thermoelement)

Elektrische Anlage:

12 V - Spannung
55 A - Batterie
770 W - Bosch - Alternator

Kupplung:

Einscheiben - Trockenkupplung

Getriebe:

Lamborghini 5-Gang-Getriebe (plus Rückwärtsgang)

Achswellen

Mit gleichlaufenden Doppel-Gelenken

Fahrgestell:

Selbsttragende Karosserie
Aufhängungen, vorne und hinten: Mc Pherson
beide mit Querstabulatoren
Bremsen: innenbelüftete Scheibenbremsen mit
zweifachem Kreislauf und 2 Servobremsen
Lenkung: Zahnstangenlenkung
Felgen: aus Leichtmetall - 7,5"x14"
Reifen: Radialreifen mit niedrigem
Profil (Vorne 195/50 VR 14)
(Hinten 205/70 VR 14)

Karosserie:

4-sitziges Coupé (Bertone)
Länge: 4285 mm.
Breite: 1740 mm.
Höhe: 1160 mm.
Radstand: 2450 mm.
Spur vorne 1450 mm., hinten 1470 mm.
Kofferraum-Inhalt: 285 Liter

Trockengewicht

(mit Öl und Wasser): 1300 kg.

Fahrleistungen:

Höchstgeschwindigkeit: über 260 Stundenkilometer
Beschleunigung auf 1 Km mit stehendem Start: 25,8"

LAMBORGHINI URRACO P 300

Moteur et transmission

Motour: 8 cylindres en V (90°)
Cylindrée: 2996 cm (86x64,5)
Rapport de compression: 10:1
Puissance max: 250 ch (DIN)
Couple maxi: 27 Kg.m a 3500 R.P.M.
Régime maxi: 7500 R.P.M.
Position du moteur: centrale, transversale
Bloc-cylindres et culasses en alliage léger
Vilebrequin: sur 5 paliers
Allumage: par 1 distributeur et 2x1 bobines
Couples: Bosch 235 P 21
Alimentation: pompe électrique Bendix à 12 V
Carburateurs: 4 à double corps inversés
Lubrification: pompe à huile à engrenages
Refréridissement: pompe centrifuge à eau
et 2 ventilateurs électriques,
dont un à thermocontact

Installation électrique:

Tension 12 V
Batterie 55 Ah
Alternateur Bosch 770 W

Embrayage

Monodisque à sec à diaphragme

Boîte des vitesses

Lamborghini à 5 vitesses + R

Transmission

Demi-essieux à doubles joints homocinétiques

Châssis

Carrosserie autoportante
Suspensions avant et arrière: Mc Pherson
Barre antiroulis av. et arr.

Frenis: disques autoventilés à double circuit
et 2 servo-frenis

Direction: à cremailière

Jantes: en alliage léger - 7,5"x14"

Pneus: radiaux à profil surbaissé

AV 195/70 VR 14

AR 205/70 VR 14

Carrosserie

Coupé 4 places (Bertone)
Longueur: 4285 mm.
Largeur: 1740 mm.
Hauteur: 1160 mm.
Empattement: 2450 mm.
Voie avant 1450 mm., arrière 1470 mm.
Coffre à bagages: 285 lt.

Poids

A sec (avec huile et eau) 1300 Kg.

Performances

Vitesse max: plus de 260 km/h.
Accélération sur 1 km départ arrêté: 25,8"

LAMBORGHINI URRACO P 300

Engine and transmission

Engine V 8 at 90°
Displacement: 2996 cm (86x64,5)
Compression ratio: 10:1
Maximum horsepower: 250 HP (DIN)
Maximum torque: 27 Mkg - 3500 R.P.M.
Maximum RPM: 7500
Engine location: central-transverse
Block and heads: Light alloy
Main bearings: 5
Ignition: one distributor and 2x1 coils
Spark plugs: Bosch 235 P 21
Fuel pump: 1 Bendix electric pump 12 V
Carburation: 4 twin - choke carburetors
Lubrication: gear pump
Cooling System: water cooling by means of a centrifugal
pump and of 2 electric fans
(one of them with a thermal contact)

Electrical system

Voltage: 12 V
Battery: 55 Amp.
Alternator: Bosch 770 W

Clutch

Single dry disc

Gearbox

Lamborghini 5 speeds + reverse

Transmission

Half-shafts with constant-moving joints

Chassis

Body: monocoque-type
Front suspension: Mc Pherson
Rear suspension: Mc Pherson

Brakes: twin-circuit ventilated brakes
and 2 power brakes

Steering: rack-and-pinion-type

Wheels: magnesium alloy - 7,5"x14"

Tyres: radial, low profile (Front 195/70 VR 14)

(Rear 205/70 VR 14)

Body

4 seater coupé (Bertone)
Length: 4285 mm.
Width: 1740 mm.
Height: 1160 mm.
Wheelbase: 2450 mm.
Track front 1450 mm., rear 1470 mm.
Trunk capacity: 285 lt.

Weight

Dry weight (with oil and water): 1300 kos

Performance

Max speed: over 162 mph.
Acceleration on standing km (with 2 Passengers): 25,8"

lamborghini



AUTOMOBILI FERRUCCIO LAMBORGHINI S.p.A.

40019 S. AGATA BOLOGNESE (BO)

ITALIA

TEL. (051) 956171-2-3 - TELEX 51278 LAMBOR